



IE21-90.11A22.050.07 фреза насадная со сменными пластинами

Код: 14186

**88 038 Т** с НДС (за 1 шт.)

Бренд: Intool



## ОПИСАНИЕ

Фреза насадная со сменными пластинами по металлу для фрезерного станка. Угол в плане 90°. Диаметр - 50 мм. Для пластин АРК1135\*\* (Gesac, InTool).

**Внимание!** К фрезе не подойдёт пластина АРКТ11Т308-АРМ IPM8520 (Код 14939).

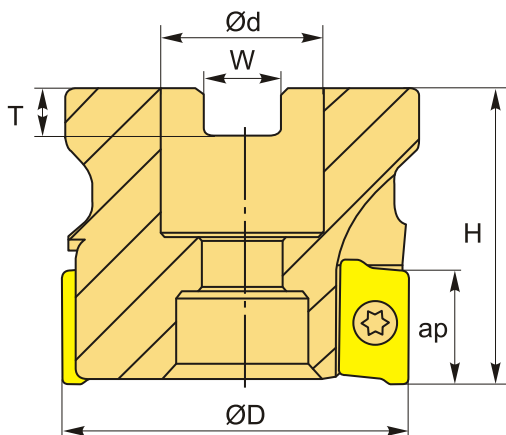

## ТЕХНИЧЕСКИЕ ХАРАКТЕРИСТИКИ

Бренд:	Intool
Каналы для СОЖ:	Есть
Марка фрезы с пластинами:	IE21-90
Назначение фрезы:	Торцевая фреза Фрезерование уступов
Тип хвостовика:	Отверстие (насадная)
Марка фрезы:	IE21-90
Вид фрезы:	со сменными пластинами

Подходящие пластины:

APKT1135\*\*

Совместимость с пластинами брендов:

Gesac  
Intool

Угол фрезы/пластины:

90 °

∅D фрезы:

50 мм

Тип фрезы:

насадная

ap:

9 мм

∅d:

22 мм

H:

40 мм

Количество зубьев:

7

W:

10.4 мм

Комплект пластин:

Приобретаются отдельно

Вес:

0.348 кг

Вес:

0.348 кг

