



**IG20-10-40100-EN2 фреза концевая  
твердосплавная**

Код: 13972

**103 113 Т** с НДС (за 1шт.)

Бренд: Intool



**ОПИСАНИЕ**

Фреза монолитная твердосплавная по металлу для фрезерного станка, концевая. Диаметр - 10 мм. Длина рабочей части - 25 мм, общая длина - 100 мм. Диаметр хвостовика - 10 мм. Угол наклона спирали 40°. Количество зубьев - 2. Группа обрабатываемых материалов: N.

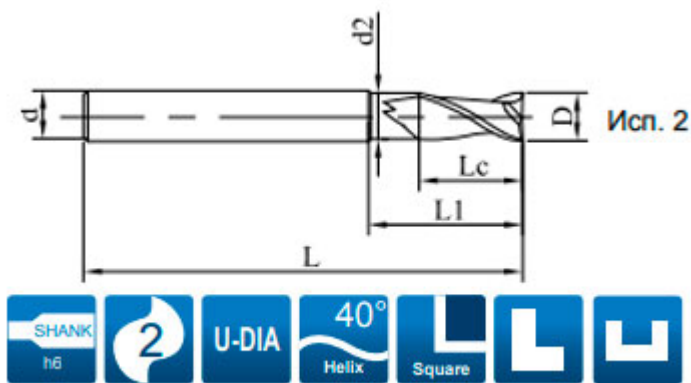

⊙ - Оптимальное применение ○ - Возможное применение

Материал заготовки				
P		N		
1234	5	123	4	5
Углеродистая, легированная ст. (<35HRC)	Легированная, инструментальная ст. (48HRC)	Алюминиевые сплавы	Медные сплавы	Графит
		○	○	⊙

**ТЕХНИЧЕСКИЕ ХАРАКТЕРИСТИКИ**

Бренд:	Intool
Концевые фрезы:	IG20-EN2
Марка фрезы:	IG20-EN2

Вид фрезы:

цельные твердосплавные

ØD фрезы:

10 мм

Тип фрезы:

концевая

Угол наклона спирали фрезы:

40 °

Обрабатываемый материал:

N - цветные металлы

Ød:

10 мм

Количество зубьев:

2

L:

100 мм

L1:

40 мм

Lc:

25 мм

d2:

9.8 мм

Покрытие:

U-DIA

Вес:

0.112 кг

Вес:

0.112 кг

