



**IN20-16-16100-B2 фреза сферическая
твердосплавная**

Код: 13853

158 256 Т с НДС (за 1 шт.)

Бренд: Intool



ОПИСАНИЕ

Фреза монолитная твердосплавная по металлу для фрезерного станка, сферическая. Диаметр - 16 мм. Длина рабочей части - 16 мм, общая длина - 100 мм. Диаметр хвостовика - 16 мм. Угол наклона спирали 30°. Количество зубьев - 2. Группа обрабатываемых материалов: P, H.

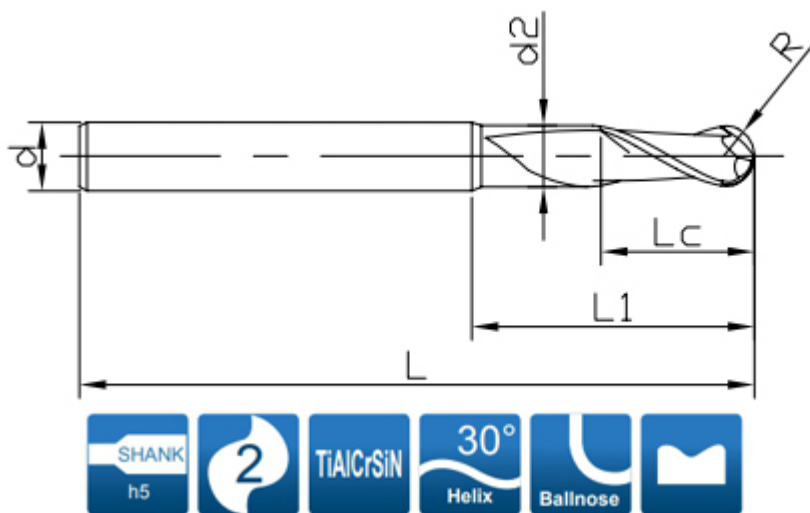

Fig2

⊙ - Оптимальное применение ○ - Возможное применение

Материал заготовки							
P		M	K	S		H	
1234	5	123	123	123	4	1	2
Углеродистая, легированная сталь (<35HRC)	Легированная, инструментальная сталь (35-48HRC)	Нержавеющая ст.	Чугун	Жаропрочные сплавы	Титановые сплавы	Закаленная ст. (45-55HRC)	Закаленная ст. (55-60HRC)
○	⊙					⊙	○

ТЕХНИЧЕСКИЕ ХАРАКТЕРИСТИКИ

Бренд:

Intool

Сферические фрезы:	IN20-BN2
Обработка материалов до (макс.):	55 HRC
Марка фрезы:	IN20-BN2
Вид фрезы:	цельные твердосплавные
∅D фрезы:	16 мм
Тип фрезы:	сферическая
Угол наклона спирали фрезы:	30 °
Обрабатываемый материал:	P - сталь H - твердые материалы
∅d:	16 мм
Количество зубьев:	2
L:	100 мм
L1:	- мм
Lc:	16 мм
R:	8 мм
d2:	- мм
Покрытие:	TiAlCrSiN
Вес:	0.280 кг
Вес:	0.280 кг

