



**MGMN4004-MT IC4015 пластина для отрезки и точения канавок**

Код: 13297

**5 760 Т** с НДС (за 1шт.)

Бренд: Intool



**ОПИСАНИЕ**

Сменная твердосплавная пластина по металлу; отрезная пластина общего применения; Группа обрабатываемых материалов по ISO: К.

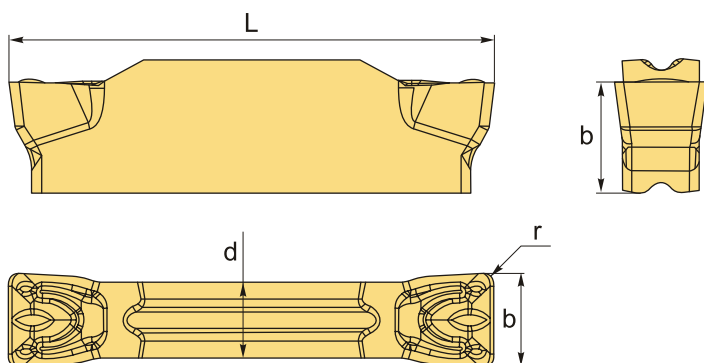

**ТЕХНИЧЕСКИЕ ХАРАКТЕРИСТИКИ**

Бренд:	Intool
Марка:	MGMN
Вид пластины:	твердосплавные
Ширина пластины, b :	4 мм
Обр-мый материал:	К (чугун)
Назначение:	Пластины отрезные общего применения
Радиус, r:	0.4 мм
L:	21 мм
S:	4.8 мм
d:	3.3 мм

Сплав отрезки:	IK4015
----------------	--------

Стружкойлом отрезки:	MT
----------------------	----

Вес:	0.008 кг
------	----------

Вес:	0.008 кг
------	----------

