



SPMG060204-DP IA6330 пластина для сверл

Код: 13189

4 387 Т с НДС (за 1шт.)

Бренд: Intool



ОПИСАНИЕ

Сменная твердосплавная пластина по металлу для сверл. Квадратная.

Группа обрабатываемых материалов по ISO: P, M, K.

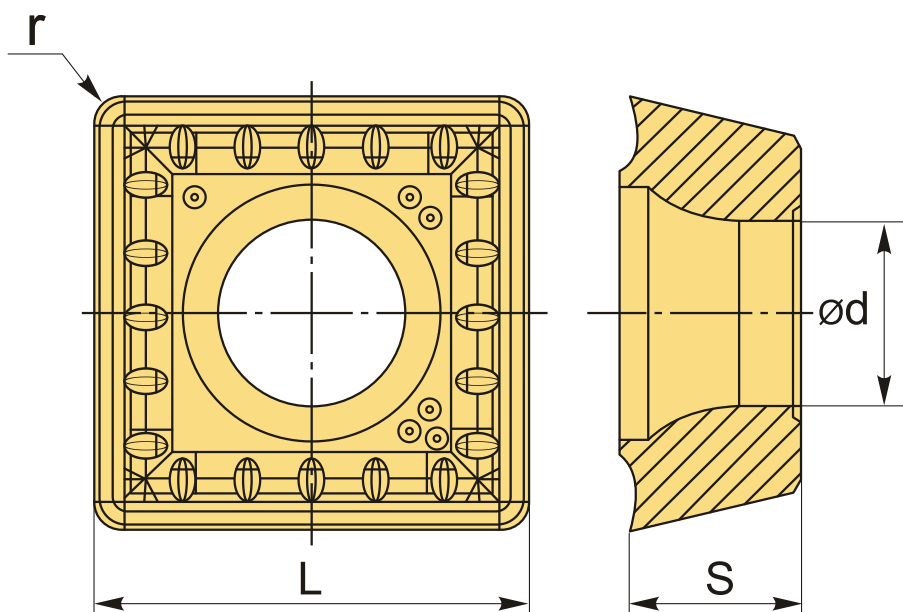

ТЕХНИЧЕСКИЕ ХАРАКТЕРИСТИКИ

Бренд:	Intool
Количество режущих кромок:	4
Марка:	SPMG
Вид пластины:	твердосплавные
Тип пластины (форма):	S-квадратная
Размер пластины:	6

Обр-мый материал:

Р (сталь)
М (нержавеющая сталь)
К (чугун)

Радиус, r:

0.4 мм

L:

6 мм

ØI.C:

6 мм

S:

2.38 мм

d:

2.6 мм

Сплав сверления:

IA6330

Вес:

0.002 кг

Вес:

0.002 кг

