



RDET0803M0-GM IP6325 пластина для фрез

Код: 13161

2 658 ₸ с НДС (за 1 шт.)

Бренд: Intool



ОПИСАНИЕ

Сменная твердосплавная пластина для фрезерования **RDET**. Круглая. Группа обрабатываемых материалов по ISO: P.

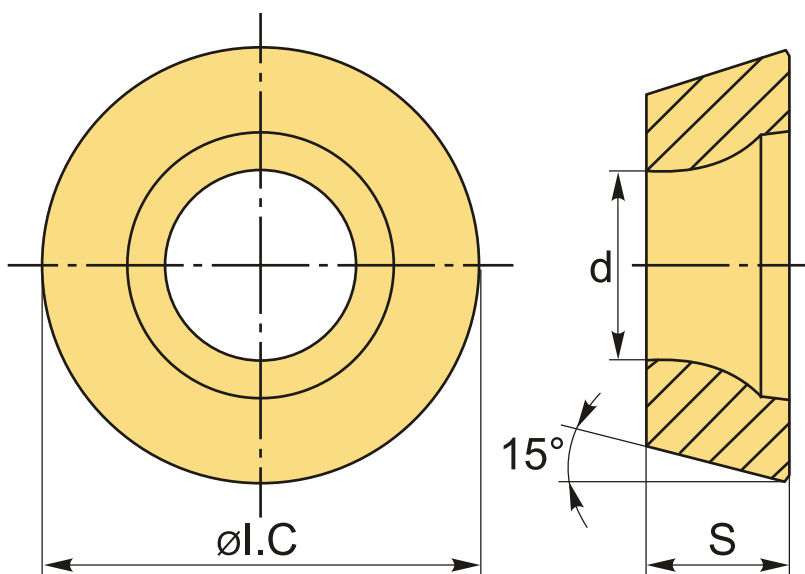

ТЕХНИЧЕСКИЕ ХАРАКТЕРИСТИКИ

Бренд:	Intool
Вид обработки:	M (получистовая)
Марка:	RDET
Вид пластины:	твердосплавные
Тип пластины (форма):	R-круглая
Размер пластины:	8
Обр-мый материал:	P (сталь)

Стружкой фрезерования: RD-GM

Сплав фрезерования: IP6325

ØI.C: 8 мм

S: 3.18 мм

d: 2.94 мм

Вес: 0.003 кг

Вес: 0.003 кг

