



APMT113508-GM IA6330 пластина для фрез

Код: 13130

2 844 ₮ с НДС (за 1шт.)

Бренд: Intool



ОПИСАНИЕ

Сменная твердосплавная пластина по металлу АРМТ. Прямоугольная 85°. Группа обрабатываемых материалов: Р, М, К.

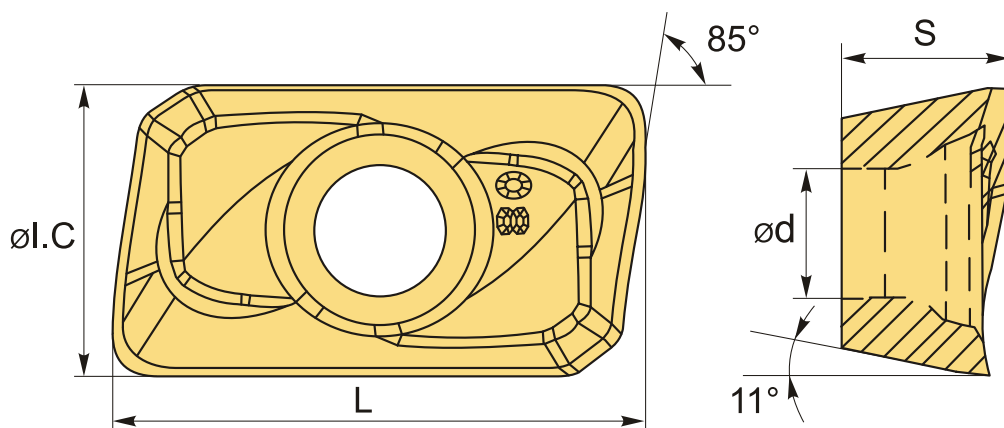

ТЕХНИЧЕСКИЕ ХАРАКТЕРИСТИКИ

Бренд:	Intool
Вид обработки:	М (получистовая)
Марка:	APMT
Вид пластины:	твердосплавные
Тип пластины (форма):	А-прямоугольная 80-85°
Размер пластины:	11

Обр-мый материал:	Р (сталь) М (нержавеющая сталь) К (чугун)
-------------------	---

Радиус, г:	0.8 мм
------------	--------

Стружколом фрезерования:	APMT/APGT-PM
--------------------------	--------------

Сплав фрезерования:	IA6330
---------------------	--------

L:	10.83 мм
----	----------

ØI.C:	6.16 мм
-------	---------

S:	3.5 мм
----	--------

d:	2.8 мм
----	--------

Вес:	0.004 кг
------	----------

Вес:	0.004 кг
------	----------

