



WNGU080608-GM IA6330 пластина для фрез

Код: 13125

**9 718 Т** с НДС (за 1шт.)

Бренд: Intool



## ОПИСАНИЕ

Сменная твердосплавная пластина для фрезерования WNGU. Тригональная. Группа обрабатываемых материалов по ISO: P, M, K.

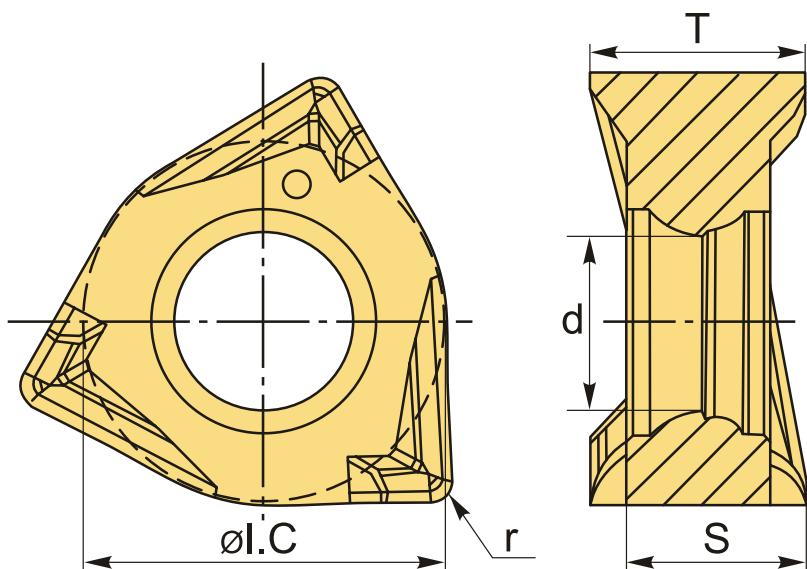

## ТЕХНИЧЕСКИЕ ХАРАКТЕРИСТИКИ

Бренд:	Intool
Вид обработки:	R (черновая)
Марка:	WNGU
Вид пластины:	твердосплавные
Тип пластины (форма):	W-тригональная
Размер пластины:	8

Обр-мый материал:	Р (сталь) М (нержавеющая сталь) К (чугун)
-------------------	---

Радиус, г:	0.8 мм
------------	--------

Сплав фрезерования:	IA6330
---------------------	--------

ØI.C:	12.48 мм
-------	----------

S:	6.45 мм
----	---------

d:	4.6 мм
----	--------

T:	7.9
----	-----

Вес:	0.013 кг
------	----------

Вес:	0.013 кг
------	----------

