



SEET13T3AGEN-WB IA6330 пластина для фрез

Код: 13114

5 921 ₸ с НДС (за 1шт.)

Бренд: Intool



ОПИСАНИЕ

Сменная твердосплавная пластина по металлу. Квадратная. Группа обрабатываемых материалов по ISO: P, M, K.

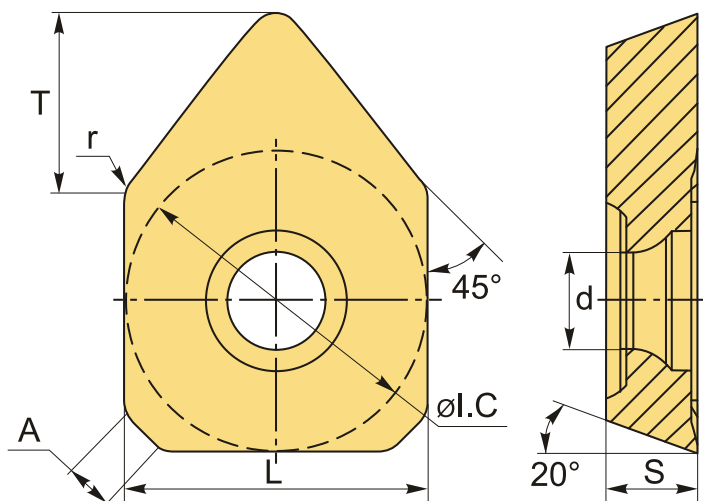

ТЕХНИЧЕСКИЕ ХАРАКТЕРИСТИКИ

| | |
|-----------------------|----------------|
| Бренд: | Intool |
| A: | 2.3 мм |
| Вид обработки: | L (чистовая) |
| Марка: | SEET |
| Вид пластины: | твердосплавные |
| Тип пластины (форма): | S-квадратная |
| Размер пластины: | 13 |

Обр-мый материал:

Р (сталь)
М (нержавеющая сталь)
К (чугун)

Радиус, г: 1.2 мм

Стружкой фрезерования: SE*T-WB

Сплав фрезерования: IA6330

L: 13.4 мм

ØI.C: 13.40 мм

S: 3.97 мм

d: 4.3 мм

T: 9.11

Вес: 0.011 кг

Вес: 0.011 кг

