



АРКТ160408R-GM IP6325 пластина для фрез

Код: 13107

4 387 ₸ с НДС (за 1шт.)

Бренд: Intool



ОПИСАНИЕ

Сменная твердосплавная пластина для фрезерования **АРКТ**. Прямоугольная. Группа обрабатываемых материалов по ISO: P.

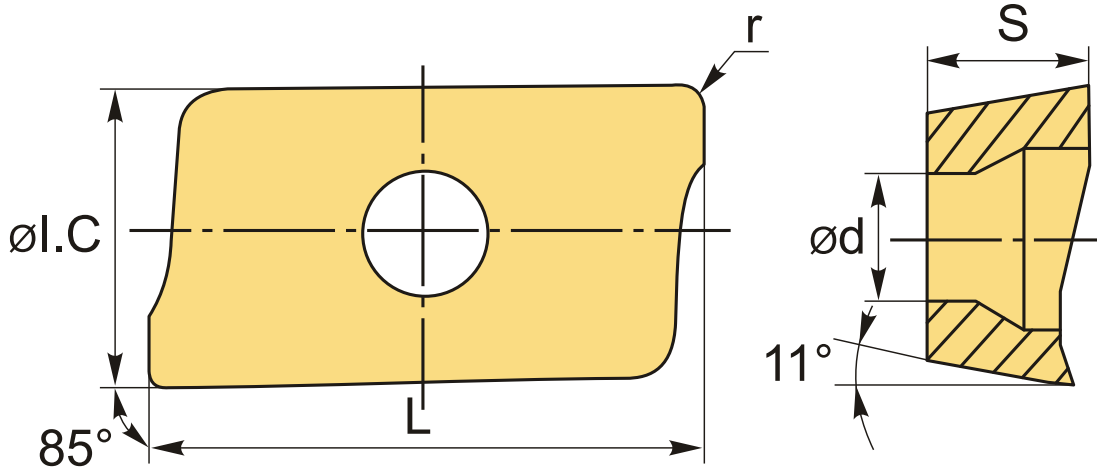

ТЕХНИЧЕСКИЕ ХАРАКТЕРИСТИКИ

Бренд:	Intool
Вид обработки:	М (получистовая)
Марка:	АРКТ
Вид пластины:	твердосплавные
Тип пластины (форма):	А-прямоугольная 80-85°
Размер пластины:	16
Обр-мый материал:	Р (сталь)
Радиус, r:	0.8 мм

Стружкойлом фрезерования: АРКТ/АРЕТ-GM

Сплав фрезерования: IP6325

L: 16.96 мм

ØI.C: 9.4 мм

S: 5.2 мм

d: 4.21 мм

Вес: 0.008 кг

Вес: 0.008 кг

