



АРКТ160408R-GM IK6025 пластина для фрез

Код: 13104

4 871 ₸ с НДС (за 1шт.)

Бренд: Intool



ОПИСАНИЕ

Сменная твердосплавная пластина для фрезерования **АРКТ**. Прямоугольная. Группа обрабатываемых материалов по ISO: К.

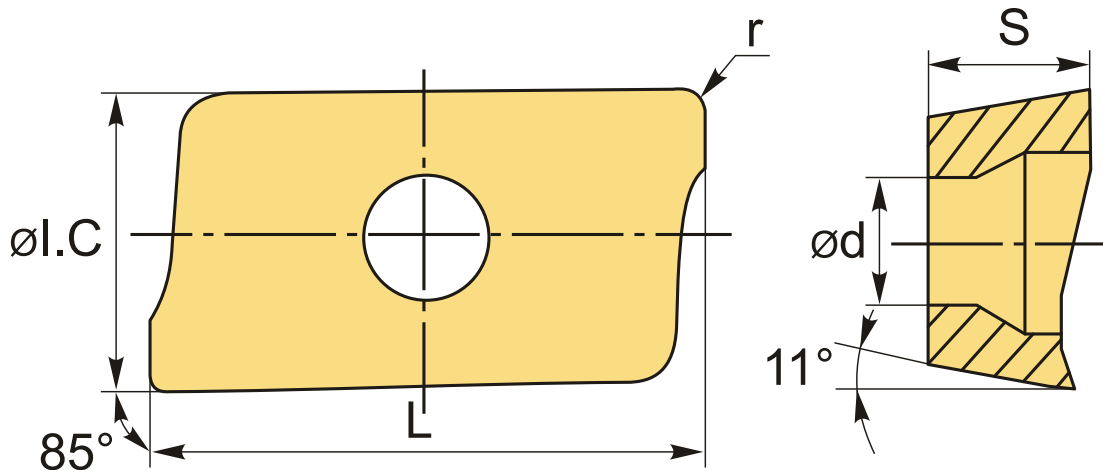

ТЕХНИЧЕСКИЕ ХАРАКТЕРИСТИКИ

Бренд:	Intool
Вид обработки:	М (получистовая)
Марка:	АРКТ
Вид пластины:	твердосплавные
Тип пластины (форма):	А-прямоугольная 80-85°
Размер пластины:	16
Обр-мый материал:	К (чугун)
Радиус, r:	0.8 мм

Стружкой фрезерования:

APKT/APET-GM

Сплав фрезерования:

IK6025

L:

16.96 мм

ØI.C:

9.4 мм

S:

5.2 мм

d:

4.21 мм

Вес:

0.007 кг

Вес:

0.007 кг

