



АРКТ113508R-GM IK5015 пластина для фрез

Код: 13097

3 611 ₸ с НДС (за 1шт.)

Бренд: Intool



ОПИСАНИЕ

Сменная твердосплавная пластина для фрезерования АРКТ. Прямоугольная. Группа обрабатываемых материалов по ISO: К.

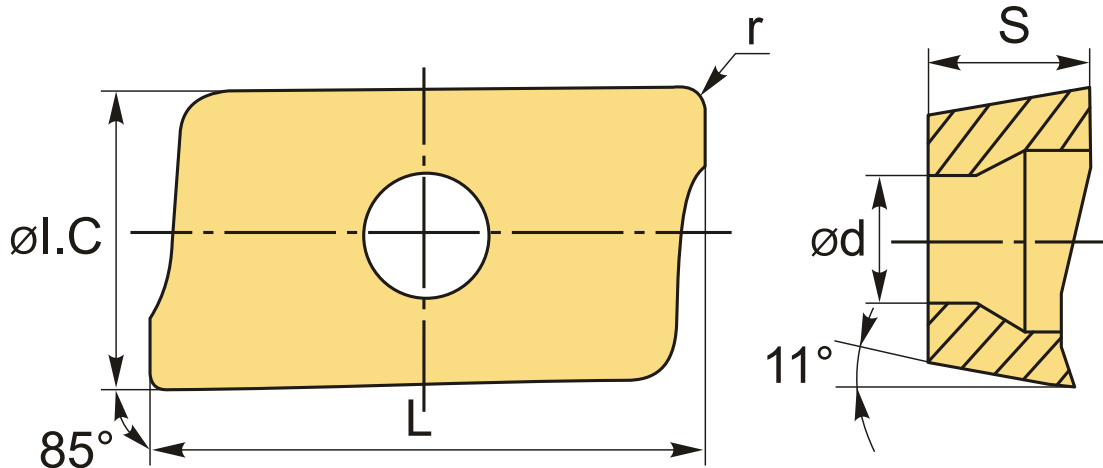

ТЕХНИЧЕСКИЕ ХАРАКТЕРИСТИКИ

Бренд:	Intool
Вид обработки:	М (получистовая)
Марка:	АРКТ
Вид пластины:	твердосплавные
Тип пластины (форма):	А-прямоугольная 80-85°
Размер пластины:	11
Обр-мый материал:	К (чугун)
Радиус, r:	0.8 мм

Стружкойлом фрезерования:	ANKX-GM
Сплав фрезерования:	IK5015
L:	11.31 мм
ØI.C:	7 мм
S:	3.5 мм
d:	3.21 мм
Вес:	0.003 кг
Вес:	0.003 кг

