



АНКХ160708R-GM IP5015 пластина для фрез

Код: 13094

8 805 ₸ с НДС (за 1шт.)

Бренд: Intool



ОПИСАНИЕ

Сменная твердосплавная пластина по металлу. Прямоугольная. Группа обрабатываемых материалов по ISO: P.

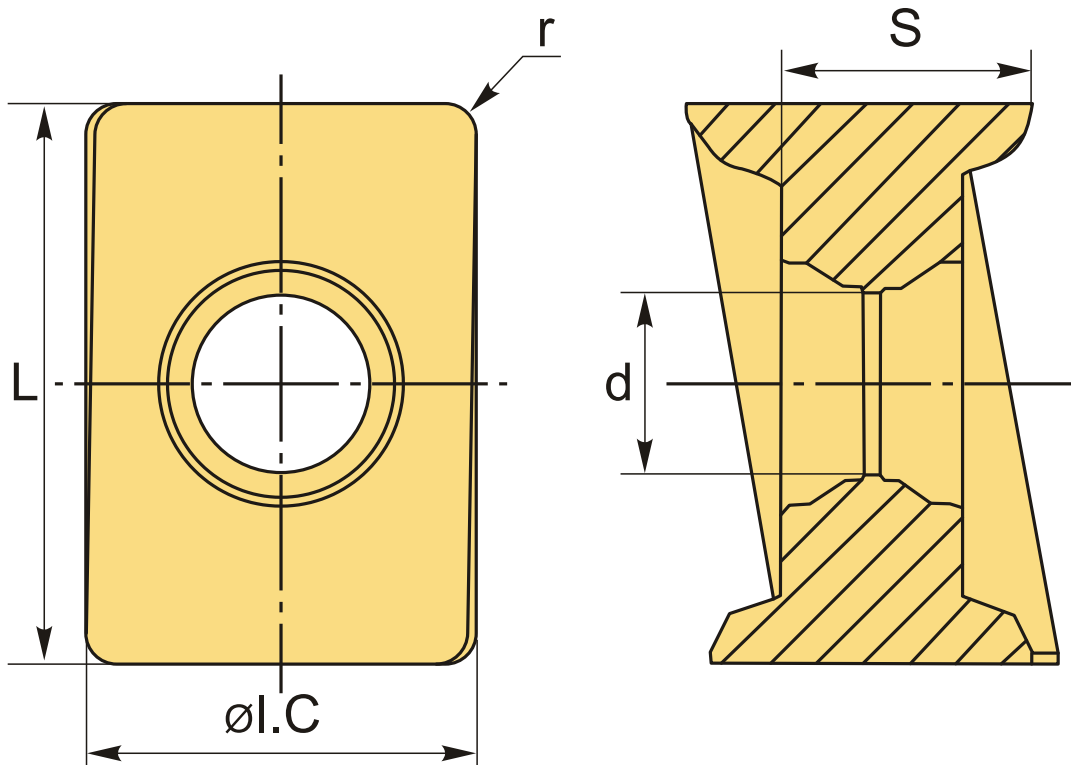

ТЕХНИЧЕСКИЕ ХАРАКТЕРИСТИКИ

Бренд:	Intool
Вид обработки:	M (получистовая)
Марка:	АНКХ
Вид пластины:	твердосплавные
Тип пластины (форма):	A-прямоугольная 80-85°

Размер пластины: 16

Обр-мый материал: P (сталь)

Радиус, г: 0.8 мм

Стружкой фрезерования: ANKX-GM

Сплав фрезерования: IP5015

L: 16 мм

ØI.C: 11.21 мм

S: 7.9 мм

d: 5.2 мм

Вес: 0.014 кг

Вес: 0.014 кг

