



ANKX160716R-GH IM5040 пластина для фрез

Код: 13090

**8 070 Т** с НДС (за 1шт.)

Бренд: Intool



## ОПИСАНИЕ

Сменная твердосплавная пластина по металлу. Прямоугольная. Группа обрабатываемых материалов по ISO: M.

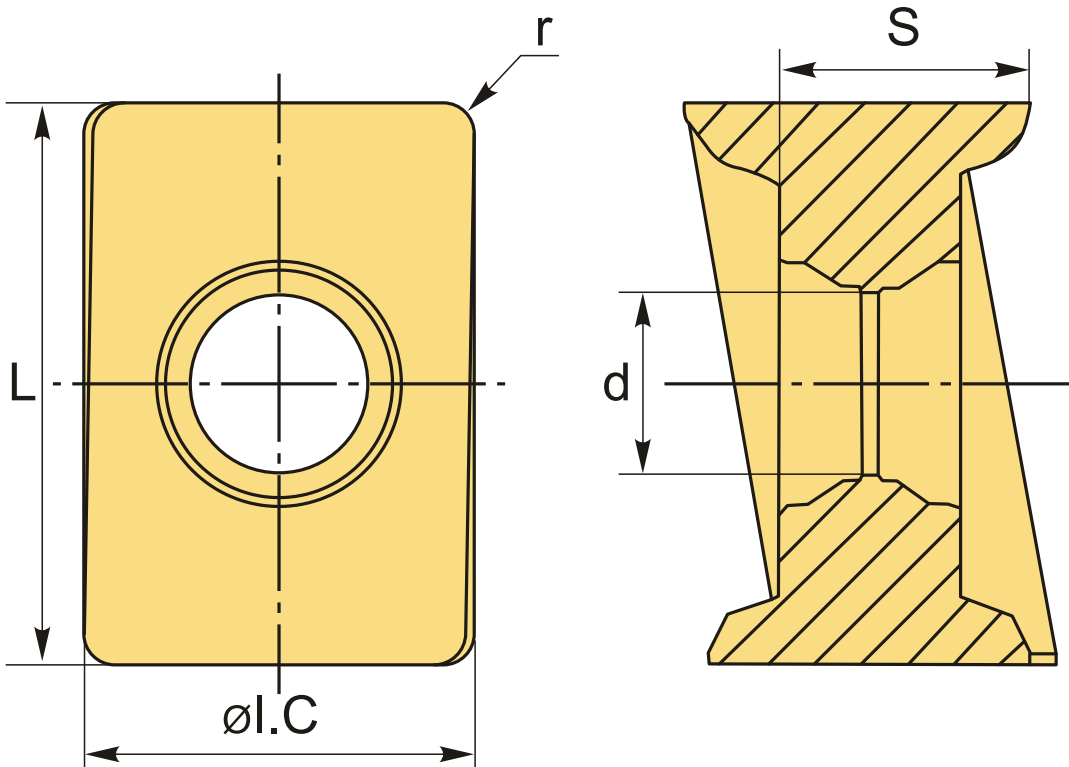

## ТЕХНИЧЕСКИЕ ХАРАКТЕРИСТИКИ

Бренд:

Intool

Вид обработки:

R (черновая)

Марка:

ANKX

Вид пластины:

твердосплавные

Тип пластины (форма):	A-прямоугольная 80-85°
Размер пластины:	16
Обр-мый материал:	M (нержавеющая сталь)
Радиус, г:	1.6 мм
Стружкойлом фрезерования:	ANKX-GH
Сплав фрезерования:	IM5040
L:	16 мм
ØI.C:	11.21 мм
S:	10.7 мм
d:	7.94 мм
Вес:	0.014 кг
Вес:	0.014 кг

