



ANKX120708R-GM IP6325 пластина для фрез

Код: 13087

6 689 Т с НДС (за 1шт.)

Бренд: Intool



ОПИСАНИЕ

Сменная твердосплавная пластина по металлу ANKX. Прямоугольная. Группа обрабатываемых материалов по ISO: P.

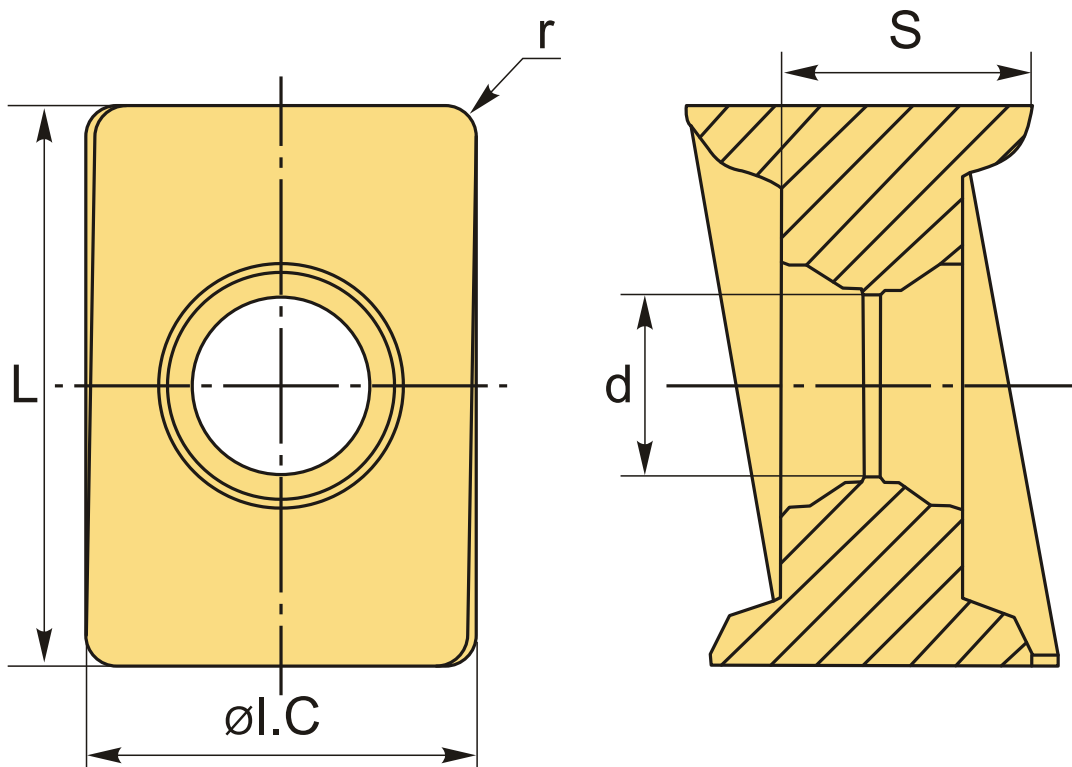

ТЕХНИЧЕСКИЕ ХАРАКТЕРИСТИКИ

Бренд:	Intool
Вид обработки:	R (черновая)
Марка:	ANKX
Вид пластины:	твердосплавные
Тип пластины (форма):	A-прямоугольная 80-85°

Размер пластины: 12

Обр-мый материал: P (сталь)

Радиус, г: 0.8 мм

Стружкой фрезерования: ANKX-GM

Сплав фрезерования: IP6325

L: 12 мм

ØI.C: 9.2 мм

S: 8.6 мм

d: 7.94 мм

Вес: 0.014 кг

Вес: 0.014 кг

