



APGT1135PDFR-AL IN8025 пластина для фрез

Код: 13078

4 564 Т с НДС (за 1шт.)

Бренд: Intool



ОПИСАНИЕ

Сменная твердосплавная пластина фрезерная **APGT**. Группа обрабатываемых материалов по ISO: N.

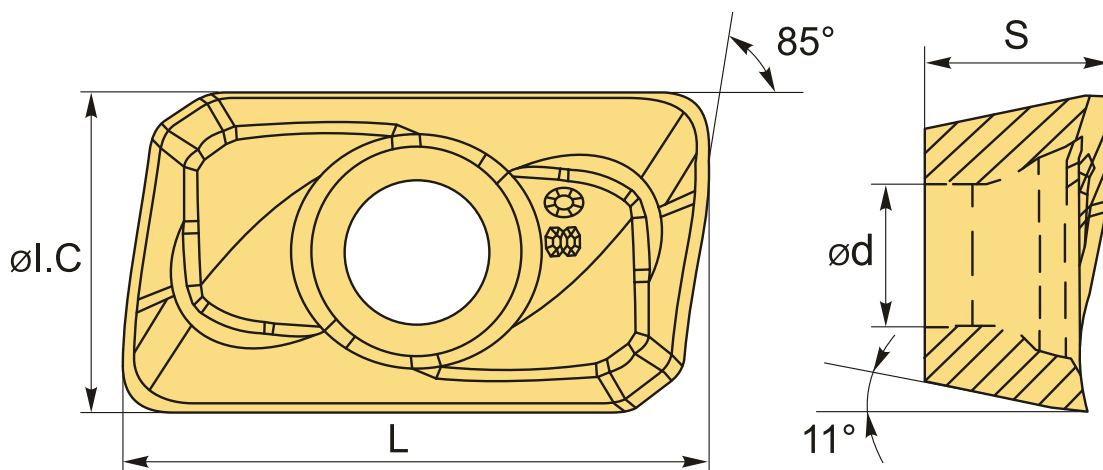

ТЕХНИЧЕСКИЕ ХАРАКТЕРИСТИКИ

Бренд:	Intool
Вид обработки:	М (получистовая)
Марка:	APGT
Вид пластины:	твердосплавные
Тип пластины (форма):	А-прямоугольная 80-85°
Размер пластины:	11
Обр-мый материал:	N (цветные металлы)
Радиус, r:	0.8 мм

Стружкой фрезерования: APMT/APGT-AL

Сплав фрезерования: IN8025

L: 10.83 мм

ØI.C: 6.16 мм

S: 3.5 мм

d: 2.8 мм

Вес: 0.003 кг

Вес: 0.003 кг

