



SNEU1206ANFN-NL IN8025 пластина для фрез

Код: 13077

6 729 Т с НДС (за 1шт.)

Бренд: Intool



ОПИСАНИЕ

Сменная твердосплавная пластина по металлу. Квадратная. Группа обрабатываемых материалов: N.

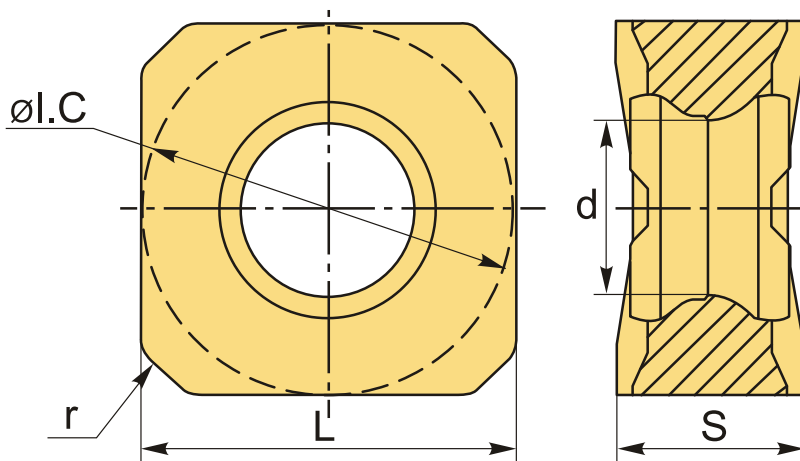

ТЕХНИЧЕСКИЕ ХАРАКТЕРИСТИКИ

Бренд:	Intool
Вид обработки:	M (получистовая) R (черновая)
Марка:	SNEU
Вид пластины:	твердосплавные
Тип пластины (форма):	S-квадратная
Размер пластины:	12
Обр-мый материал:	N (цветные металлы)
Радиус, r:	0.8 мм

Стружкойлом фрезерования:	SN*U-NL
Сплав фрезерования:	IN8025
L:	12.7 мм
ØI.C:	12.7 мм
S:	6.35 мм
d:	6 мм
Вес:	0.010 кг
Вес:	0.010 кг

