



SEET13T3AGFN-AL IA9015 пластина
твердосплавная для фрез

Код: 13074

4 209 Т с НДС (за 1шт.)

Бренд: Intool



ОПИСАНИЕ

Сменная твердосплавная пластина для фрезерования SEET. Квадратная. Группа обрабатываемых материалов по ISO: N.

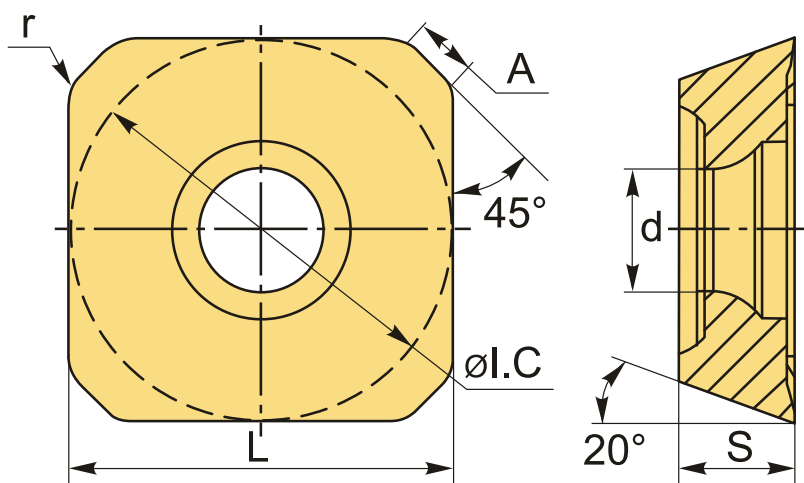

ТЕХНИЧЕСКИЕ ХАРАКТЕРИСТИКИ

Бренд:	Intool
A:	2.2 мм
Вид обработки:	M (получистовая)
Марка:	SEET
Вид пластины:	твердосплавные
Тип пластины (форма):	S-квадратная
Размер пластины:	13
Обр-мый материал:	N (цветные металлы)

Радиус, r:	0.4 мм
Стружкой фрезерования:	SE*T-AL
Сплав фрезерования:	IA9015
L:	13.4 мм
ØI.C:	13.40 мм
S:	3.97 мм
d:	4.4 мм
Вес:	0.007 кг
Вес:	0.007 кг

