



APGT1604PDFR-AL IN8025 пластина для фрез

Код: 13066

5 792 Т с НДС (за 1шт.)

Бренд: Intool



ОПИСАНИЕ

Сменная твердосплавная пластина для фрезерования APGT. Группа обрабатываемых материалов по ISO: N.

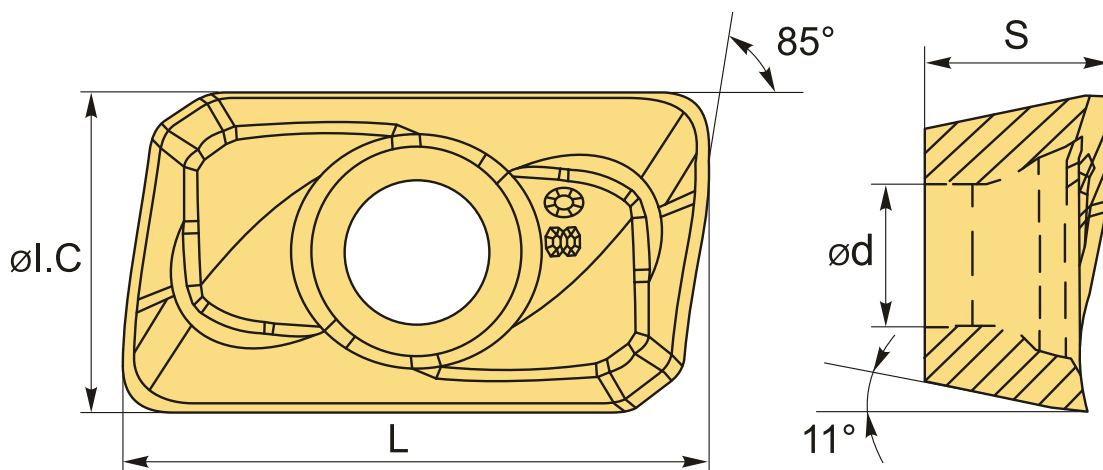

ТЕХНИЧЕСКИЕ ХАРАКТЕРИСТИКИ

Бренд:	Intool
Вид обработки:	М (получистовая)
Марка:	APGT
Вид пластины:	твердосплавные
Тип пластины (форма):	A-прямоугольная 80-85°
Размер пластины:	16
Обр-мый материал:	N (цветные металлы)
Радиус, r:	0.8 мм

Стружкой фрезерования:	APMT/APGT-AL
Сплав фрезерования:	IN8025
L:	16.26 мм
ØI.C:	9.24 мм
S:	4.76 мм
d:	4.6 мм
Вес:	0.008 кг
Вес:	0.008 кг

