



APMT1135PDER-PM IK5015 пластина для фрез

Код: 13062

2 650 ₸ с НДС (за 1шт.)

Бренд: Intool



ОПИСАНИЕ

Сменная твердосплавная пластина по металлу; Прямоугольная; Группа обрабатываемых материалов по ISO: К.

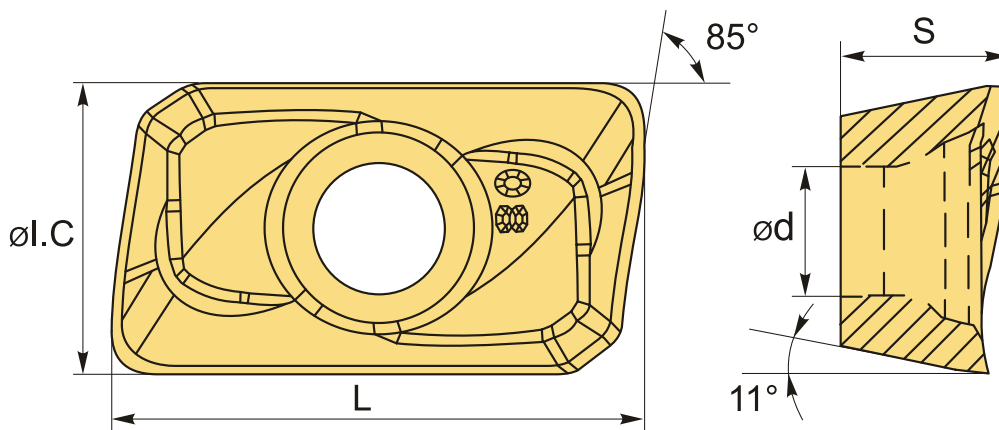

ТЕХНИЧЕСКИЕ ХАРАКТЕРИСТИКИ

| | |
|------------------------|------------------------|
| Бренд: | Intool |
| Вид обработки: | М (получистовая) |
| Марка: | APMT |
| Вид пластины: | твердосплавные |
| Тип пластины (форма): | A-прямоугольная 80-85° |
| Размер пластины: | 11 |
| Обр-мый материал: | К (чугун) |
| Радиус, г: | 0.8 мм |
| Стружкой фрезерования: | APMT/APGT-PM |

Сплав фрезерования:

IK5015

L: 10.83 мм

ØI.C: 6.16 мм

S: 3.5 мм

d: 2.8 мм

Вес: 0.003 кг

Вес: 0.003 кг

