



RCKT2006MO-DR IP5120 пластина для фрез

Код: 12976

11 358 ₸ с НДС (за 1 шт.)

Бренд: Intool



ОПИСАНИЕ

Сменная твердосплавная пластина по металлу. Круглая. Группа обрабатываемых материалов по ISO: P, M, S.

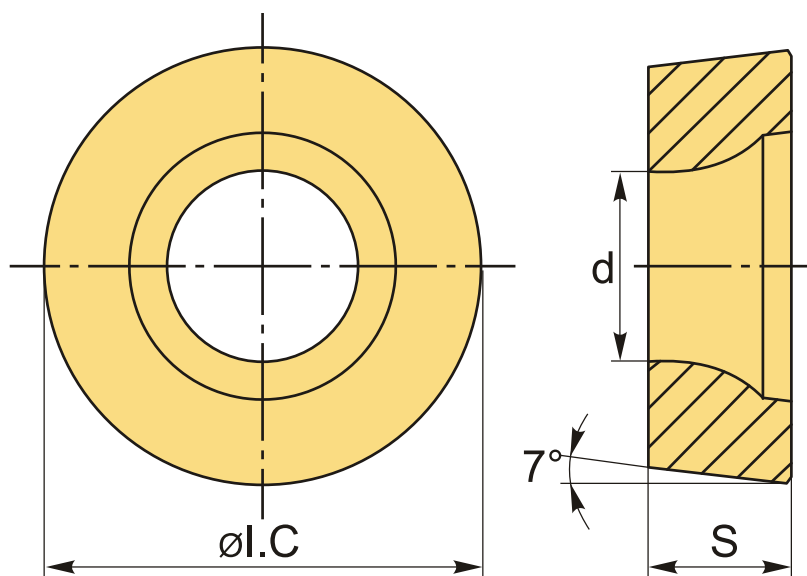

ТЕХНИЧЕСКИЕ ХАРАКТЕРИСТИКИ

Бренд:	Intool
Вид обработки:	R (черновая)
Марка:	RCKT
Вид пластины:	твердосплавные
Тип пластины (форма):	R-круглая
Размер пластины:	20

Обр-мый материал:

P (сталь)
M (нержавеющая сталь)
S (жаропрочные)

Стружкой фрезерования:

RC**-DR

Сплав фрезерования:

IP5120

ØI.C:

20 мм

S:

6.35 мм

d:

6.55 мм

Вес:

0.020 кг

Вес:

0.020 кг

