



**16R24UN-TC IM7325** пластина резьбовая  
твердосплавная, американская  
унифицированная резьба UN, полный профиль  
60°

Код: 12902

**4 411 Т** с НДС (за 1 шт.)

Бренд: Intool



## ОПИСАНИЕ

Сменная твердосплавная пластина 16R24UN-TC IM7325 по металлу. Для нарезания американской унифицированной резьбы UN, полный профиль 60°. Внутренняя резьба, правое исполнение. Шаг резьбы 24 ниток на дюйм.

Группа обрабатываемых металлов по ISO: **P, M, K, N, S.**

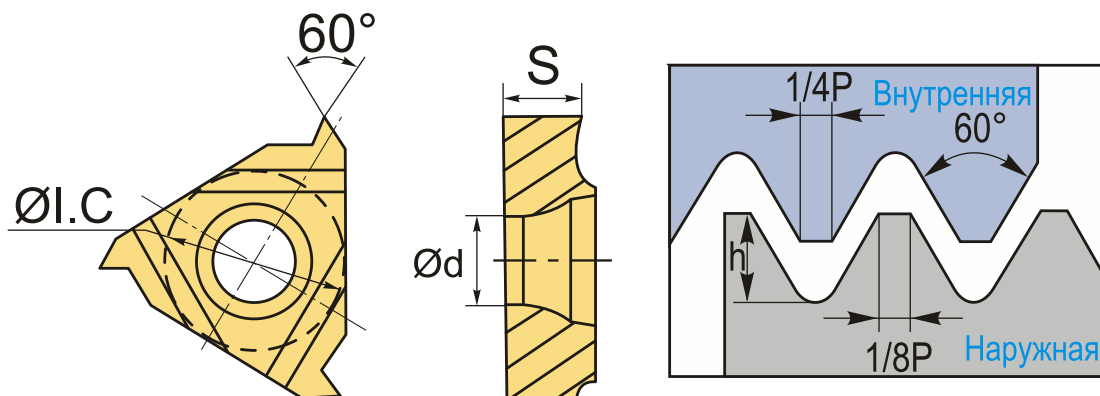

## ТЕХНИЧЕСКИЕ ХАРАКТЕРИСТИКИ

Бренд:	Intool
Марка:	IR
Вид пластины:	твердосплавные
Размер пластины:	16
Обр-мый материал:	P (сталь) M (нержавеющая сталь) K (чугун) N (цветные металлы) S (жаропрочные)
Тип:	внутренняя
Исполнение:	правое

Шаг резьбы:

24 ниток/д

ØI.C:

9.525 мм

S:

3.47 мм

d:

4 мм

Резьбовой сплав:

IM7325

Вес:

0.007 кг

Вес:

0.007 кг

