



22ER5.00ISO-TC IM7325 пластина резьбовая  
твердосплавная, метрическая резьба полный  
профиль 60°

Код: 12859

**5 930 Т** с НДС (за 1шт.)

Бренд: Intool



## ОПИСАНИЕ

Сменная твердосплавная пластина 22ER5.00ISO-TC IM7325 по металлу. Для нарезания метрической резьбы полный профиль 60°. Наружная резьба, правое исполнение. Шаг резьбы 5 мм.

Группа обрабатываемых материалов по ISO: P, M, K, N, S.

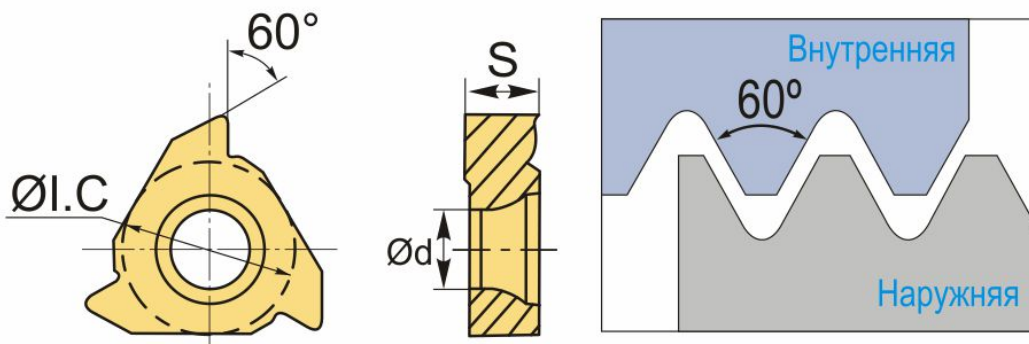

## ТЕХНИЧЕСКИЕ ХАРАКТЕРИСТИКИ

Бренд:	Intool
Марка:	ER
Вид пластины:	твердосплавные
Размер пластины:	22
Обр-мый материал:	P (сталь) M (нержавеющая сталь) K (чугун) N (цветные металлы) S (жаропрочные)
Тип:	наружная

Исполнение:	правое
Шаг резьбы:	5
ØI.C:	12.7 мм
S:	4.71 мм
d:	5 мм
Резьбовой сплав:	IM7325
Вес:	0.013 кг
Вес:	0.013 кг

