



**11IR1.50ISO-TC IS7015 пластина резьбовая
твердосплавная, метрическая резьба полный
профиль 60°**

Код: 12851

4 201 Т с НДС (за 1шт.)

Бренд: Intool



ОПИСАНИЕ

Сменная твердосплавная пластина 11IR1.50ISO-TC IS7015 по металлу. Для нарезания метрической резьбы полный профиль 60°. Внутренняя резьба, правое исполнение. Шаг резьбы 1.5 мм.

Группа обрабатываемых материалов по ISO: M, S.

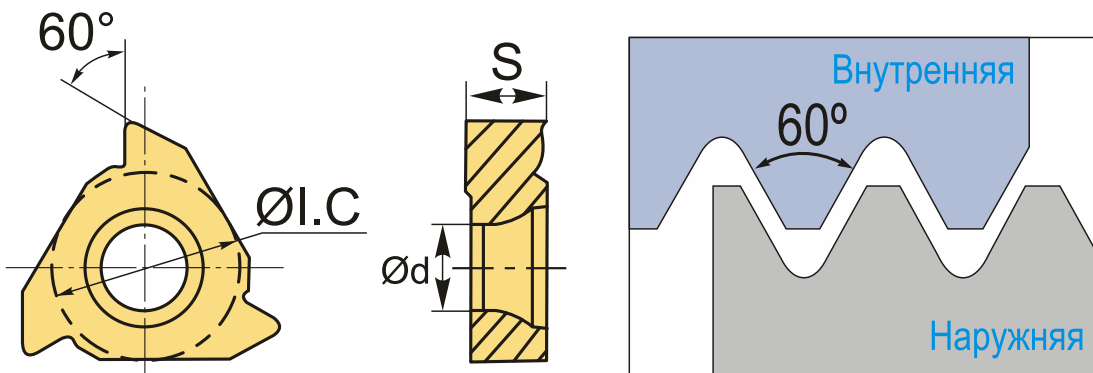

ТЕХНИЧЕСКИЕ ХАРАКТЕРИСТИКИ

Бренд:	Intool
Марка:	IR
Вид пластины:	твердосплавные
Размер пластины:	11
Обр-мый материал:	M (нержавеющая сталь) S (жаропрочные)
Тип:	внутренняя
Исполнение:	правое
Шаг резьбы:	1.5

ØI.C:	6.35 мм
S:	3 мм
d:	3.2 мм
α°:	60 °
Резьбовой сплав:	IS7015
Вес:	0.003 кг
Вес:	0.003 кг

