



MGMN8008-MT IP4325 пластина для отрезки и точения канавок

Код: 12723

15 349 ₮ с НДС (за 1 шт.)

Бренд: Intool



ОПИСАНИЕ

Сменная твердосплавная пластина по металлу. Группа обрабатываемых материалов по ISO: P.

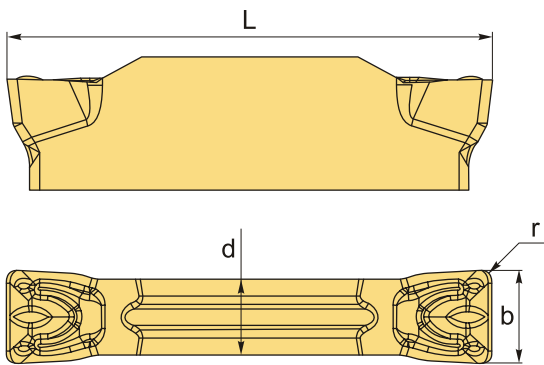

ТЕХНИЧЕСКИЕ ХАРАКТЕРИСТИКИ

Бренд:	Intool
Марка:	MGMN
Вид пластины:	твердосплавные
Размер пластины:	8
Ширина пластины, b :	8 мм
Обр-мый материал:	P (сталь)
Назначение:	Пластины отрезные общего применения
Радиус, r:	0.8 мм
L:	31 мм
S:	6.5 мм

d: 6 мм

Сплав отрезки: IP4325

Стружкой отрезки: МТ

Вес: 0.022 кг

Вес: 0.022 кг

