



**MGMN5004-MT IP4325 пластина для отрезки и точения канавок**

Код: 12703

**7 287 ₮** с НДС (за 1шт.)

Бренд: Intool



## ОПИСАНИЕ

Сменная твердосплавная пластина по металлу. Группа обрабатываемых материалов по ISO: P.

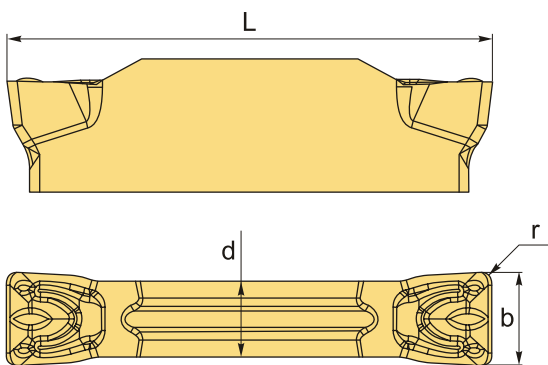

## ТЕХНИЧЕСКИЕ ХАРАКТЕРИСТИКИ

Бренд:	Intool
Марка:	MGMN
Вид пластины:	твердосплавные
Ширина пластины, b :	5 мм
Обр-мый материал:	P (сталь)
Назначение:	Пластины отрезные общего применения
Радиус, r:	0.4 мм
L:	26 мм
S:	5.8 мм
d:	4.1 мм

Сплав отрезки:

IP4325

Стружкой отрезки:

MT

Вес:

0.012 кг

Вес:

0.012 кг

