



MGMN5008-MT IP4325 пластина для отрезки и точения канавок

Код: 12673

7 287 ₮ с НДС (за 1шт.)

Бренд: Intool



ОПИСАНИЕ

Сменная твердосплавная пластина по металлу MGMN. Группа обрабатываемых материалов по ISO: P.

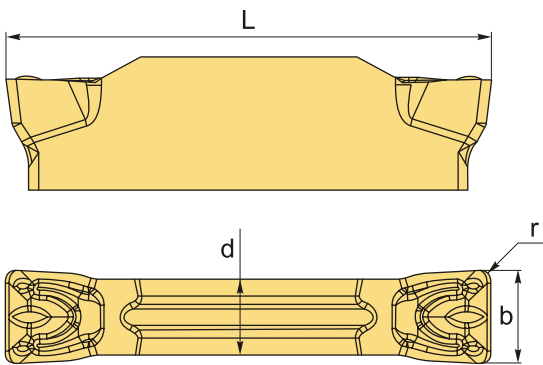

ТЕХНИЧЕСКИЕ ХАРАКТЕРИСТИКИ

Бренд:	Intool
Марка:	MGMN
Вид пластины:	твердосплавные
Размер пластины:	5
Ширина пластины, b :	5 мм
Обр-мый материал:	P (сталь)
Назначение:	Пластины отрезные общего применения
Радиус, r:	0.8 мм
L:	26 мм
S:	5.8 мм

d:	4.1 мм
Сплав отрезки:	IP4325
Стружкой отрезки:	MT
Вес:	0.012 кг
Вес:	0.012 кг

