



VCGT110302R-S IA80F пластина для точения

Код: 12595

**5 800 Т** с НДС (за 1 шт.)

Бренд: Intool



## ОПИСАНИЕ

Сменная металлокерамическая пластина по металлу VCGT. Ромбическая 35°. Группа обрабатываемых материалов по ISO: P, M, K.

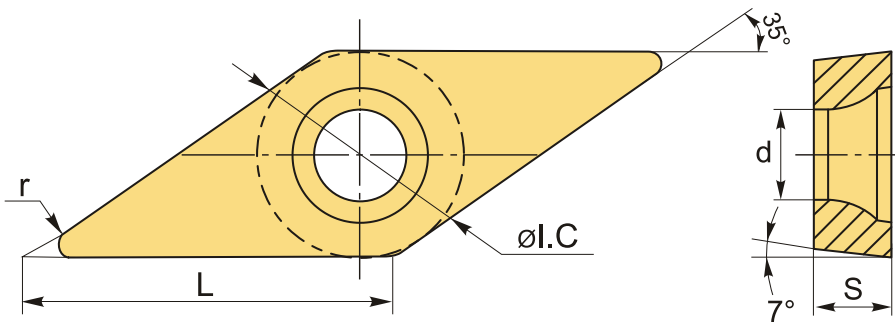

## ТЕХНИЧЕСКИЕ ХАРАКТЕРИСТИКИ

Бренд:	Intool
Вид обработки:	L (чистовая)
Марка:	VCGT
Вид пластины:	металлокерамические
Тип пластины (форма):	V-ромбическая 35°
Задний угол:	C-7°
Размер пластины:	11
Обр-мый материал:	P (сталь) M (нержавеющая сталь) K (чугун)
Стружколом металлокерамический:	S

Радиус, r:	0.2 мм
Исполнение:	правое
Сплав:	IA80F
L:	11.2 мм
ØI.C:	6.35 мм
S:	3.18 мм
d:	2.8 мм
Вес:	0.005 кг
Вес:	0.005 кг

