



GSXW-MT3-D10-60-A Центр вращающийся

Код: 11871

68 246 ₸ с НДС (за 1 шт.)

Бренд: CNCM



ОПИСАНИЕ

Упорный вращающийся задний центр **GSXW-MT3-D10-60A** с конусом Морзе №3, 60° для станков. Герметичное исполнение с уплотнителем, защита подшипников от пыли и СОЖ, большой срок службы оправки. Максимальное количество оборотов 3500 об/минуту.

Центр задней бабки токарного станка GSXW-MT3-D10-60-A применяется для фиксации заготовок. Комбинация двойного ряда упорно-радиальных шарикоподшипников, упорных шарикоподшипников и игольчатых роликовых подшипников.

Станочный вращающийся центр типа **GSXW** из легированной инструментальной стали, закаленной до 60 HRC, применяется для высокоскоростной точной обработки на средней скорости и средней подаче на станках с ЧПУ.

Оправка повышает производительность, эффективность резки металлов и снижает вибрацию.

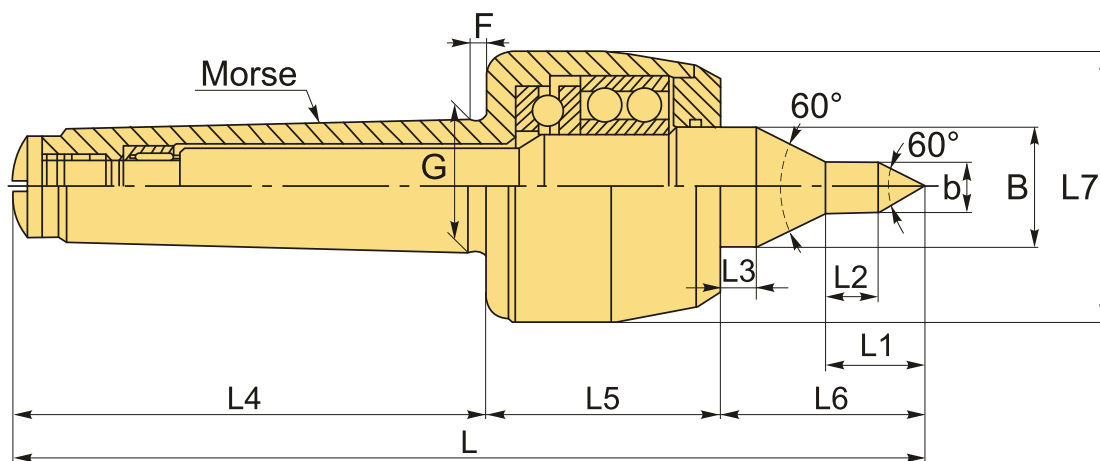

ТЕХНИЧЕСКИЕ ХАРАКТЕРИСТИКИ

Бренд:	CNCM
Вид центра:	GSXW-D
Точность:	0.01 мм
Тип:	Вращающийся упорный

Исполнение:	Исп. 3 с конусом 60°, проточенным под 60° (утонченный)
Макс. обороты:	3500 об/мин
Макс. масса обрабатываемой заготовки:	300 кг
Макс. радиальная нагрузка:	200 кг
Макс. осевое усилие:	300 кг
Особенность центра:	Высокоскоростной Прецизионный (высокоточный)
b:	10 мм
F:	8 мм
G:	23.825 мм
L1:	24 мм
L2:	15.5 мм
L3:	16 мм
L4:	89 мм
L5:	72 мм
L6:	58 мм
L7:	63 мм
Конус Морзе:	MT3
B:	31 мм
L:	219 мм
Вес:	1.822 кг
Вес:	1.822 кг

