

**GNGP2M150R IS7015 пластина для отрезки**

Код: 11773

**10 736 ₸** с НДС (за 1 шт.)

Бренд: Intool



## ОПИСАНИЕ

Сменная твердосплавная пластина по металлу GNGP. Группа обрабатываемых материалов по ISO: M, S.

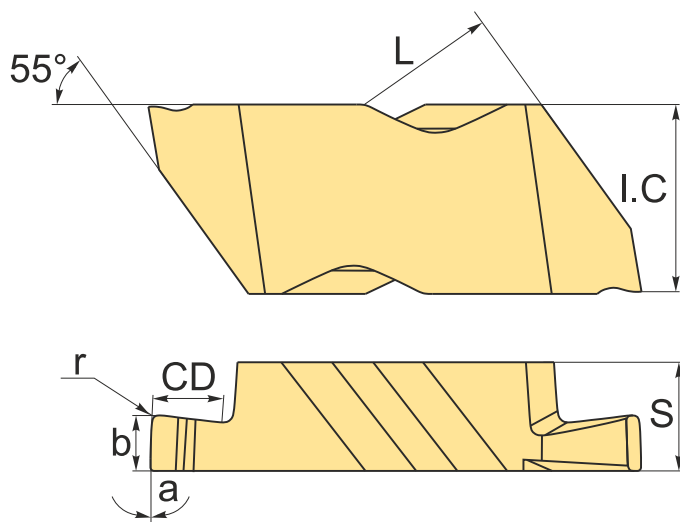

## ТЕХНИЧЕСКИЕ ХАРАКТЕРИСТИКИ

Бренд:	Intool
Марка:	GNGP
Вид пластины:	твердосплавные
Размер пластины:	2
Ширина пластины, b :	1.5 мм
Обр-мый материал:	M (нержавеющая сталь) S (жаропрочные)
Радиус, r:	0.19 мм

L:	8.74 мм
ØI.C:	5.56 мм
S:	3.81 мм
α°:	3 °
Сплав отрезки:	IS7015
CD:	2.79 мм
Вес:	0.004 кг
Вес:	0.004 кг

