



PWLNL1616H06 резец для наружного точения

Код: 11521

12 570 ₮ с НДС (за 1 шт.)

Бренд: CNCМ



ОПИСАНИЕ

Резец токарный для наружного точения по металлу со сменными пластинами. Для пластин WN**0604**. Державка токарная с креплением типа Р (прижим рычагом за отверстие). С углом в плане 95°.

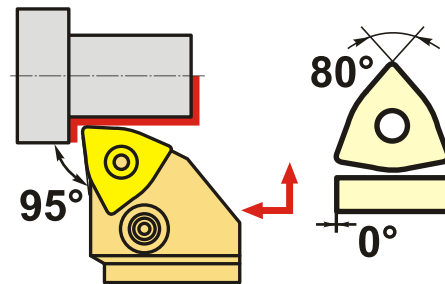
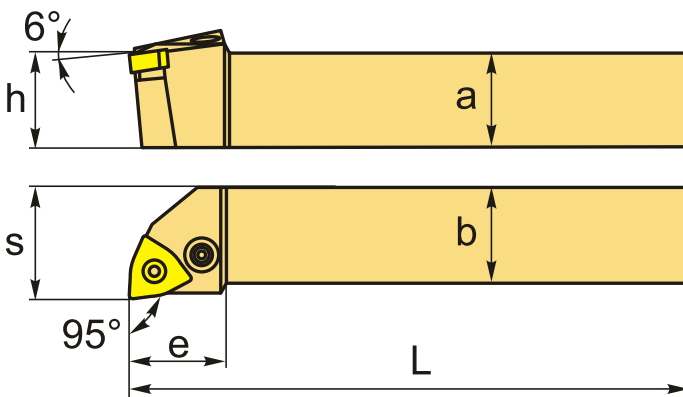

Изображен правый

ТЕХНИЧЕСКИЕ ХАРАКТЕРИСТИКИ

Бренд:	CNCM
Подходящие пластины:	WN**0604**
Марка резца:	PWLNR/L
Вид точения:	наружное
Исполнение:	Левое
Система крепления:	Р - прижим рычагом за отверстие
Сечение, а x b:	16x16 мм
Длина, L:	100 (H) мм
Размер устанавливаемой пластины:	6
Форма устанавливаемой пластины:	W-тригональная

e:	20 мм
h:	16 мм
S:	20 мм
Bec:	0.218 кг
Bec:	0.218 кг

