



WCMX050308R-53 CAG216 пластина для сверл

Код: 11197

2 593 ₮ с НДС (за 1шт.)

Бренд: ChipsFly

@chipsFly



ОПИСАНИЕ

Твердосплавная пластина для корпусных сверл. Группа обрабатываемых материалов по ISO: P, M, S.

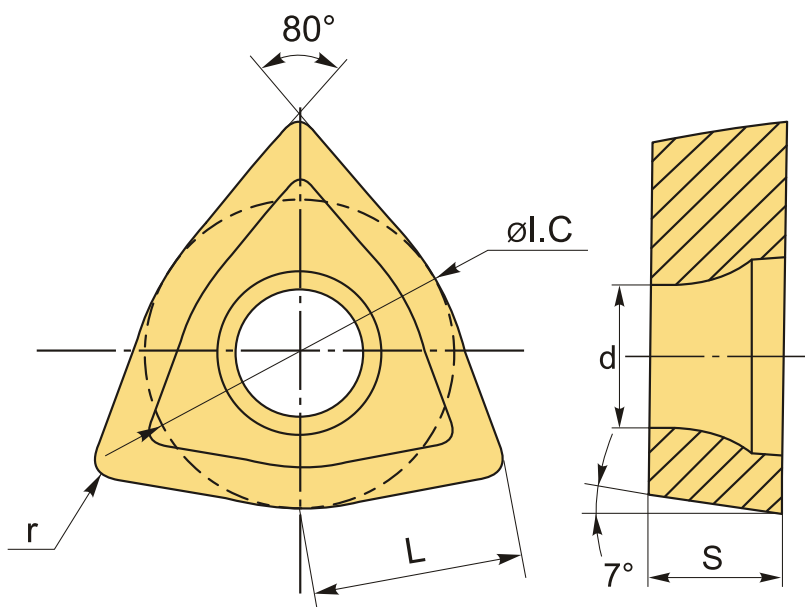

ТЕХНИЧЕСКИЕ ХАРАКТЕРИСТИКИ

Бренд:	ChipsFly
Количество режущих кромок:	3
Марка:	WCMX
Вид пластины:	твердосплавные
Тип пластины (форма):	W-тригональная
Задний угол:	7°
Размер пластины:	5

Обр-мый материал:

P (сталь)
M (нержавеющая сталь)
S (жаропрочные)

Радиус, r:	0.8 мм
L:	5.4 мм
ØI.C:	7.94 мм
S:	3.18 мм
d:	3.2 мм
Сплав сверления:	CAG216
Стружкой сверления:	53-ChipsFly
Вес:	0.003 кг
Вес:	0.003 кг

