



**JB-06 приспособление для расточки кулачков токарного патрона**

Код: 11051

**108 961 Т** с НДС (за 1 шт.)

Бренд: CNCМ



**ОПИСАНИЕ**

Оправка JB-06 для расточки (проточки) сырых, незакаленных токарных кулачков под определенный размер и форму. Для трехкулачковых гидравлических патронов, размер оправки 6" (диаметр 168 мм). Приспособление обеспечивает высокую точность положения кулачков и продляет срок службы сырых токарных кулачков.

Преимущество приспособления JB в отличие от кольца для проточки – не нужно дополнительно протачивать кольцевые канавки для установки на патрон. Оправка быстро устанавливается в отверстия кулачка благодаря втулкам с болтовым креплением.

**Советы по работе с приспособлением JB для расточки токарных кулачков:**

1. Установите оправку в правильное положение.
2. Отрегулируйте болты, чтобы они соответствовали отверстиям в сухарях кулачка.
3. Зафиксируйте патрон, плотно прижав кольцо оправки.
4. Обработайте сырые кулачки до нужного размера.
5. Разблокируйте патрон.
6. Если эти шаги выполняются правильно, деталь будет соответствовать точности и допускам.
7. Чрезмерное усилие зажима кулачков, может привести к повреждению приспособления.

**Видео-инструкция к приспособлению JB для расточки сырых кулачков:**

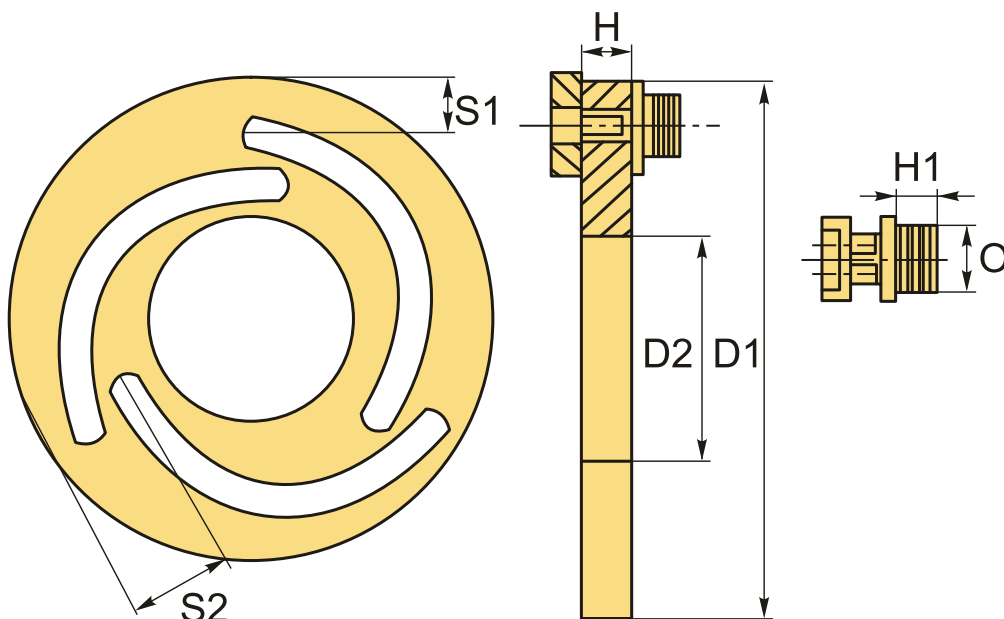

**ТЕХНИЧЕСКИЕ ХАРАКТЕРИСТИКИ**

Для токарного патрона:	168 мм (6")
Вид приспособления:	JB
Размер:	6"
H:	12 мм
D1:	168 мм
D2:	80 мм
S1:	12 мм
S2:	32 мм
G:	10 мм
H1:	9 мм
O:	16.5 мм
Для кол-ва кулачков:	3
Вес:	1.524 кг
Габариты (длина/ширина/высота):	19x18x5 см
Вес:	1.524 кг

