



**NT-10 пазовый сухарь для токарного патрона без отверстия**

Код: 11033

**34 874 ₸** с НДС (за 1 шт.)

Бренд: CNCM



**ОПИСАНИЕ**

Сухарь NT-10 для гидравлического токарного патрона без сквозного отверстия. Пазовые Т-гайки M12 для кулачков токарного патрона размером 10 (диаметр патрона 10", 250 мм). В комплекте 3 штуки. Цена указана за комплект.

Пазовые NT-гайки (сухари) предназначены для закрепления и позиционирования накладных кулачков на базовых кулачках в токарном патроне.

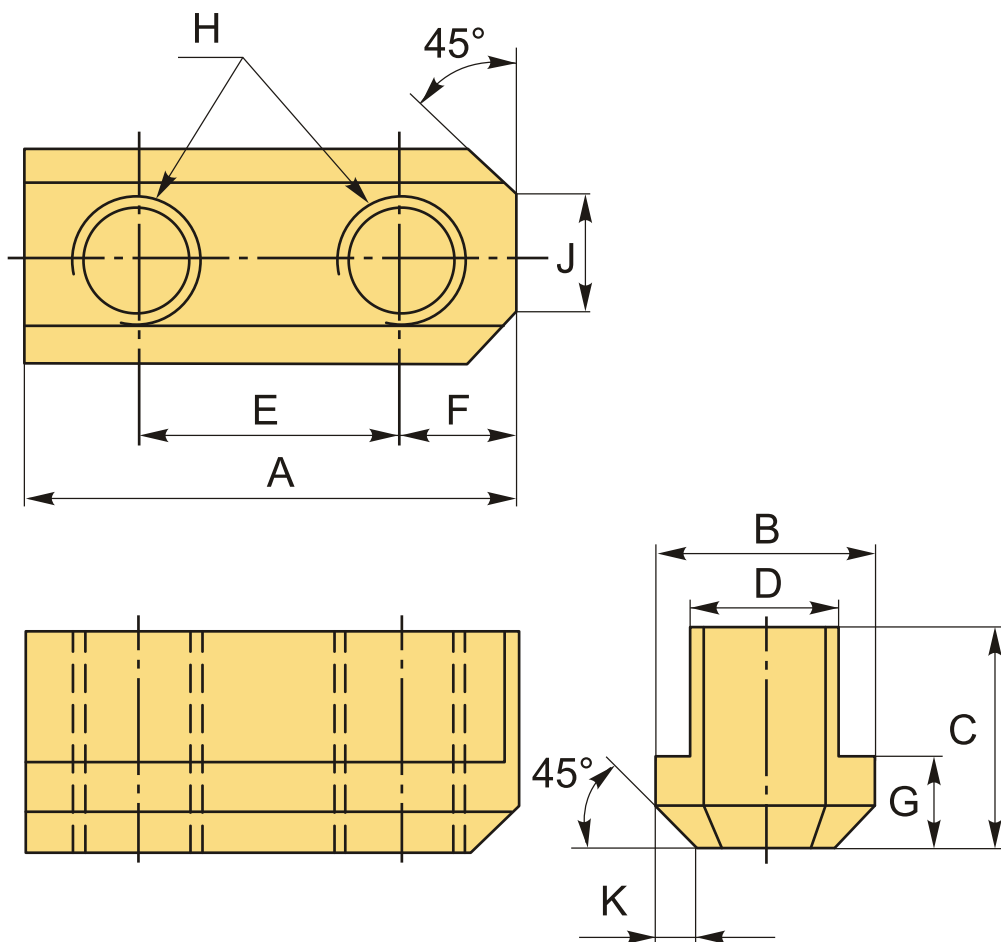

**ТЕХНИЧЕСКИЕ ХАРАКТЕРИСТИКИ**

Бренд:

CNCM

Для токарного патрона:

250 мм (10")

Вид сухаря:	T/NT
Отверстия:	NT-Сухарь без сквозного отверстия
A:	55 мм
B:	22.5 мм
C:	25 мм
D:	16 мм
E:	30 мм
F:	11 мм
G:	9.5 мм
H:	M12
J:	8 мм
K:	4 мм
Тип:	1
Вес:	0.500 кг
Габариты (длина/ширина/высота):	6x6x3 см
Вес:	0.500 кг

