



Т-06 сухарь пазовый для токарного патрона со сквозным отверстием

Код: 11026

29 454 ₮ с НДС (за 1 шт.)

Бренд: CNCM



ОПИСАНИЕ

Сухарь Т-06 для гидравлического токарного патрона со сквозным отверстием. Пазовые Т-гайки М10 для кулачков токарного патрона размером 06 (диаметр патрона 6", 160 мм). Сухарь со сквозным отверстием. В комплекте 3 штуки. Цена указана за комплект.

Пазовая Т-гайка (сухари) предназначена для закрепления и позиционирования накладных кулачков на базовых кулачках в токарном патроне.

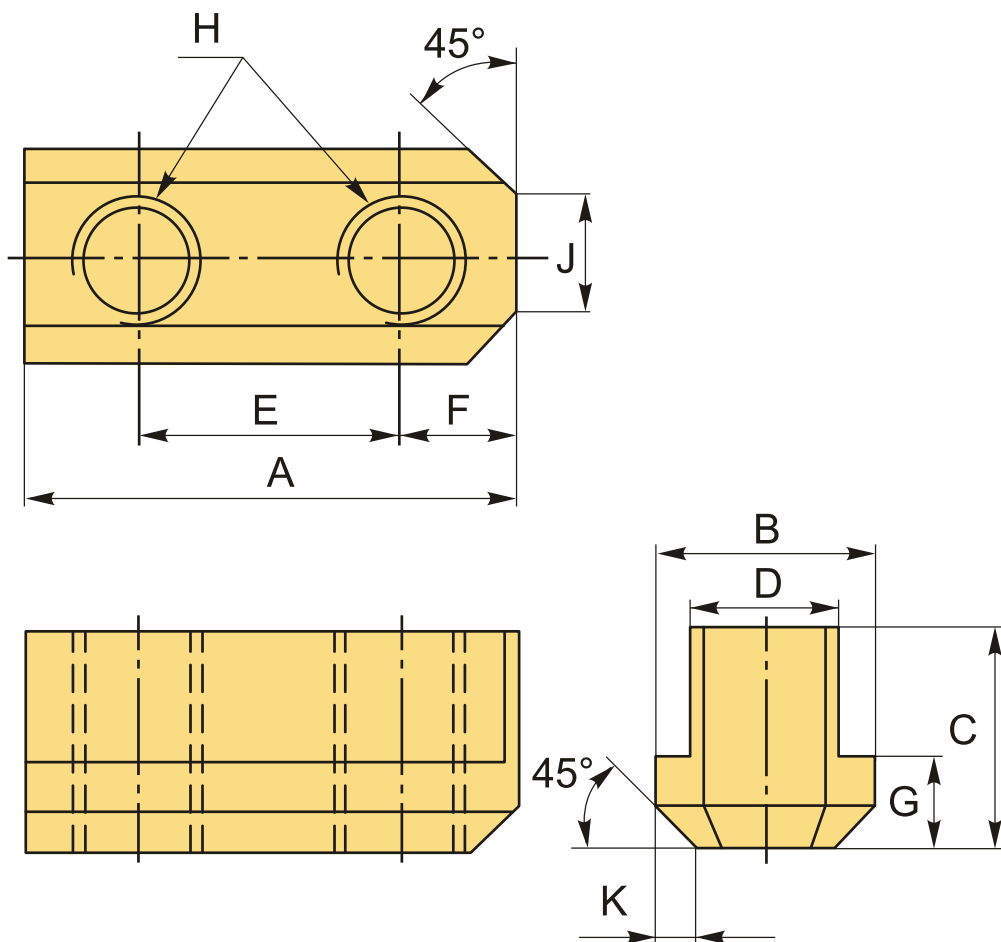

ТЕХНИЧЕСКИЕ ХАРАКТЕРИСТИКИ

Бренд:

CNCM

Для токарного патрона:

160 мм (6")

Вид сухаря: T/NT

Отверстия: T-Сухарь со сквозным отверстием

A: 36 мм

B: 17 мм

C: 18.5 мм

D: 12 мм

E: 20 мм

F: 8.2 мм

G: 7.5 мм

H: M10

J: 8 мм

K: 2.5 мм

Тип: 1

Вес: 0.200 кг

Габариты (длина/ширина/высота): 5x4x3 см

Вес: 0.200 кг

