



Т-05 сухарь пазовый для токарного патрона со сквозным отверстием

Код: 11025

26 740 ₮ с НДС (за 1 шт.)

Бренд: CNCМ



ОПИСАНИЕ

Сухарь Т-05 для гидравлического токарного патрона со сквозным отверстием. Пазовая Т-гайка М8 для кулачков токарного патрона размером 05 (диаметр патрона 5", 130 мм). Сухарь со сквозным отверстием. В комплекте 3 штуки. Цена указана за комплект.

Пазовая Т-гайка (сухари) предназначена для закрепления и позиционирования накладных кулачков на базовых кулачках в токарном патроне.

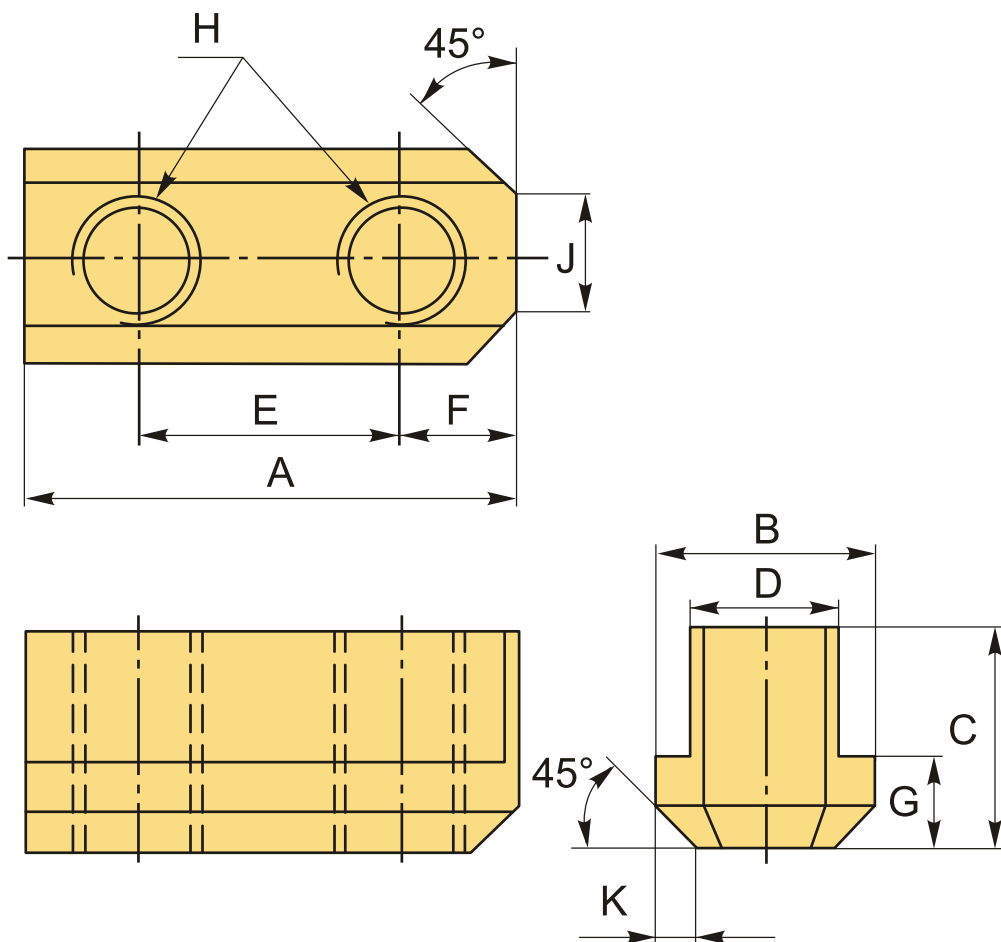

ТЕХНИЧЕСКИЕ ХАРАКТЕРИСТИКИ

Бренд:

CNCМ

Для токарного патрона:

130 мм (5")

Вид сухаря: T/NT

Отверстия: T-Сухарь со сквозным отверстием

A: 26 мм

B: 14.5 мм

C: 15 мм

D: 10 мм

E: 14 мм

F: 6 мм

G: 5.5 мм

H: M8

J: 5 мм

K: 2 мм

Тип: 1

Вес: 0.100 кг

Габариты (длина/ширина/высота): 5x3x2 см

Вес: 0.100 кг

