



ХОМТ11Т308-PL YKT64Y пластина для фрез

Код: 09948

4 597 ₸ с НДС (за 1шт.)

Бренд: ChipsFly

@chipsFly



ОПИСАНИЕ

Сменная твердосплавная пластина по металлу. Прямоугольная 90°. Группа обрабатываемых материалов по ISO: P, M

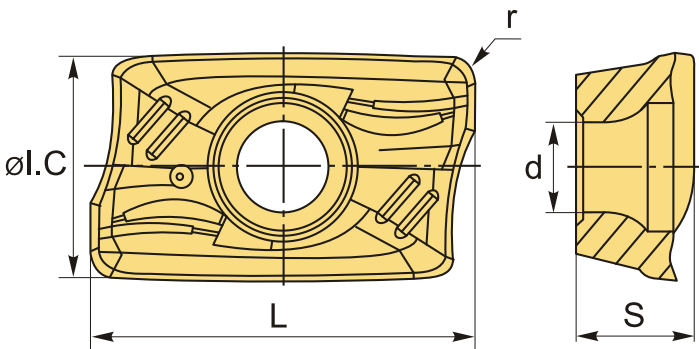

ТЕХНИЧЕСКИЕ ХАРАКТЕРИСТИКИ

Бренд:	ChipsFly
Вид обработки:	M (получистовая) R (черновая)
Марка:	ХОМТ
Вид пластины:	твердосплавные
Тип пластины (форма):	Z-другая форма
Размер пластины:	11
Обр-мый материал:	P (сталь) M (нержавеющая сталь)
Радиус, r:	0.8 мм
Сплав фрезерования:	YKT64Y

L: 11.72 мм

ØI.C: 6.9 мм

S: 3.58 мм

d: 2.8 мм

Bec: 0.003 кг

Bec: 0.003 кг

