



### NT40-ER25-50 Цанговый патрон DIN2080

Код: 09401

**18 564 Т** с НДС (за 1 шт.)

Бренд: CNCМ



## ОПИСАНИЕ

Цанговый патрон NT40-ER25-50 конус DIN 2080 NT для фрезерного станка. Оправка предназначена для цанг ER25 по стандарту **DIN 6499** для зажима фрез с цилиндрическим хвостовиком. Вылет от шпинделя 50 мм, биение в пределах 0,003 мм.

В комплект к патрону NT40-ER25-50 входит гайка для цанг ER25-UM. Цанги ER25, ключ, штревель – приобретаются отдельно.

Цанговый патрон **NT-ER** предназначен для надежного центрирования и фиксации режущего инструмента.

Форма патрона **AD** – подача СОЖ через сквозное отверстие.

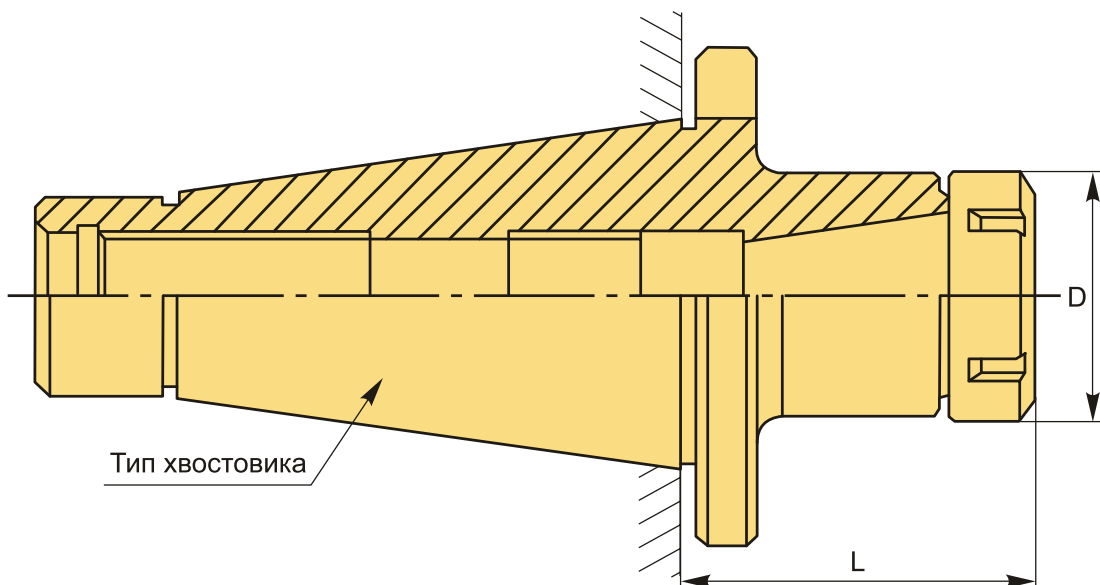

## ТЕХНИЧЕСКИЕ ХАРАКТЕРИСТИКИ

Бренд:	CNCМ
Вариант гайки:	UM
Вид патрона:	NT-ER цанговый
Вид цанги:	ER25

Назначение:	Цанговый
-------------	----------

Диаметр, D:	42 мм
-------------	-------

Длина, L:	50 мм
-----------	-------

Тип хвостовика:	NT40
-----------------	------

Вес:	0.990 кг
------	----------

Вес:	0.990 кг
------	----------

