



NT50-GT24-120L Быстросменный резьбонарезной патрон DIN2080 с компенсацией по длине

Бренд: CNCM



Код: 09251

142 721 Т с НДС (за 1 шт.)



ОПИСАНИЕ

Резьбонарезной патрон NT50-GT24-120L конус DIN2080 NT с осевой компенсацией для машинных метчиков. С хвостовиком NT50. Вылет от шпинделя 120 мм. Диапазон зажима М5-М30. Быстрая замена цанг типа GT. Максимальный ход компенсации на сжатие и растяжение: - 8 мм + 20 мм.

Компенсирующий плавающий патрон NT50-GT24-120L для метчиков, с компенсацией по длине. Компенсация на растяжение и сжатие защищает метчик от поломки при нарезании резьбы и улучшает качество обработки за счет компенсирования небольшой разности между установленной подачей и шагом установленного метчика. Быстрая смена резьбонарезных цанг GT. Под каждый размер метчика используется своя цанга.

Компенсационный патрон NT-GT (втулка переходная 7:24) используется на сверлильных, токарных, фрезерных станках и станках с ЧПУ.

Быстросменные резьбонарезные цанги GT и штрельви приобретаются отдельно.

Форма патрона **A** – нет сквозной подачи СОЖ.

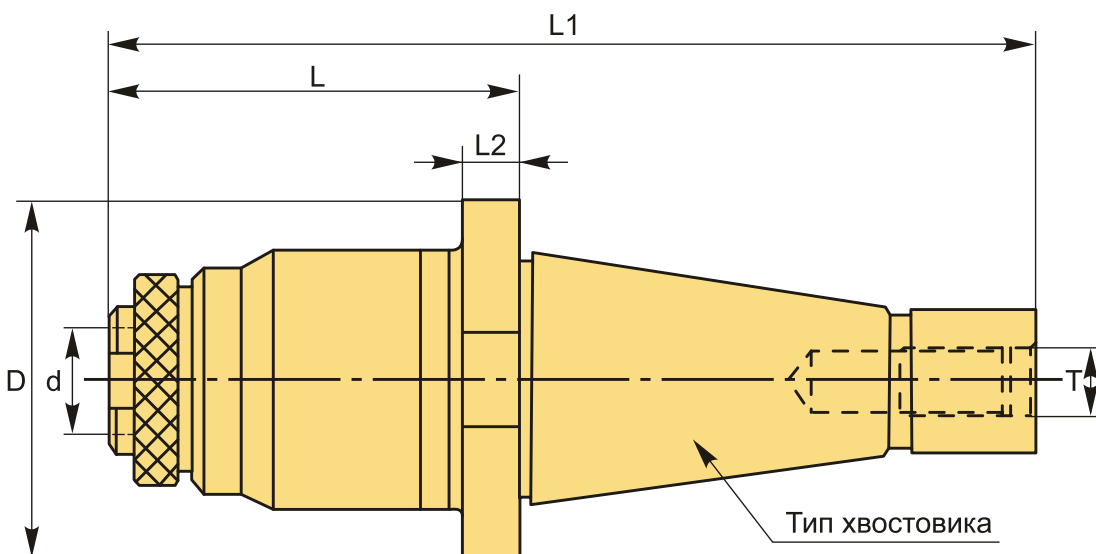

ТЕХНИЧЕСКИЕ ХАРАКТЕРИСТИКИ

Бренд:

CNCM

L1:

247 мм

| | |
|---------------------------------|----------------------|
| L2: | 12 мм |
| T: | M24 |
| Вид патрона: | NT-GT резьбонарезной |
| Вид цанги: | GT24 |
| Назначение: | Резьбонарезной |
| Диаметр, D: | 66 мм |
| Длина, L: | 120 мм |
| Тип хвостовика: | NT50 |
| Диаметр, d: | 30 мм |
| Диапазон зажима: | M5-M30 мм |
| Вес: | 4.392 кг |
| Габариты (длина/ширина/высота): | 27x12x12 см |
| Вес: | 4.392 кг |

