



## QL-MT4-60 Центр вращающийся

Код: 09247

**40 473 Т** с НДС (за 1 шт.)

Бренд: CNCM



### ОПИСАНИЕ

Упорный вращающийся задний центр QL-MT4-60 с конусом Морзе №4, 60° для станков. Герметичное исполнение с уплотнителем, защита подшипников от пыли и СОЖ, большой срок службы оправки. Максимальное количество оборотов 3500 об/минуту.

Центр задней бабки токарного станка QL-MT4-60 применяется для фиксации заготовок. Комбинация двойного ряда упорно-радиальных шарикоподшипников, упорных шарикоподшипников и игольчатых роликовых подшипников. Станочный вращающийся центр типа QL из легированной инструментальной стали, закаленной до 60 HRC, применяется для высокоскоростной точной обработки на средней скорости и средней подаче на станках с ЧПУ. Оправка повышает производительность, эффективность резки металлов и снижает вибрацию.

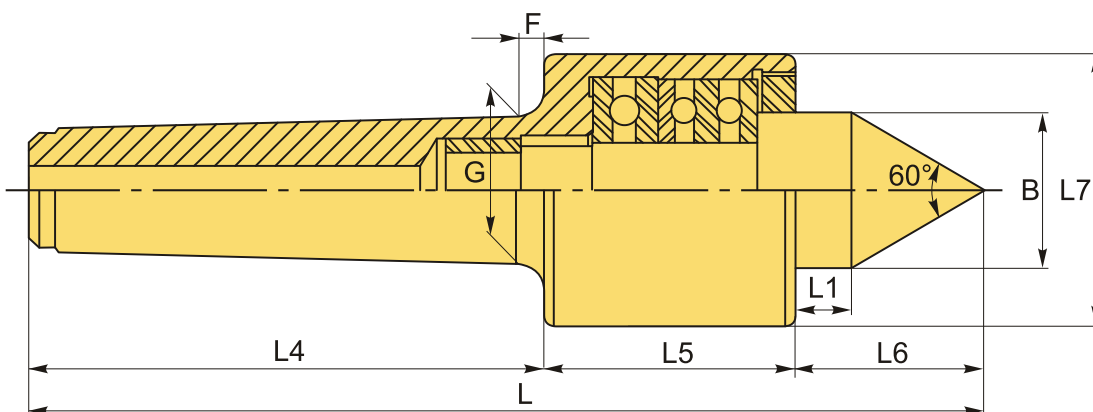

### ТЕХНИЧЕСКИЕ ХАРАКТЕРИСТИКИ

Бренд:	CNCM
Вид центра:	QL
Точность:	0.01 мм
Тип:	Вращающийся упорный
Исполнение:	Исп. 1 с конусом 60° (стандартный)
Макс. обороты:	3500 об/мин

Макс. масса обрабатываемой заготовки:	1000 кг
Макс. радиальная нагрузка:	800 кг
Макс. осевое усилие:	1000 кг
Особенность центра:	Прецизионный (высокоточный)
C:	31 мм
F:	5 мм
G:	31.267 мм
L1:	18.3 мм
L4:	109 мм
L5:	53 мм
L6:	46 мм
L7:	58 мм
Конус Морзе:	MT4
B:	32 мм
L:	208 мм
Вес:	1.674 кг
Вес:	1.674 кг

