



### QL-MT3-60 Центр вращающийся

Код: 09246

**24 890 ₸** с НДС (за 1 шт.)

Бренд: CNCM



## ОПИСАНИЕ

Упорный вращающийся задний центр QL-MT3-60 конус инструментальный Морзе №3, 60° для станков. Герметичное исполнение с уплотнителем, защита подшипников от пыли и СОЖ, большой срок службы оправки. Максимальное количество оборотов 2000 об/минуту.

Центр задней бабки токарного станка QL-MT3-60 применяется для фиксации заготовок. Комбинация двойного ряда упорно-радиальных шарикоподшипников, упорных шарикоподшипников и игольчатых роликовых подшипников. Станочный вращающийся центр типа QL из легированной инструментальной стали, закаленной до 60 HRC, применяется для высокоскоростной точной обработки на средней скорости и средней подаче на станках с ЧПУ. Оправка повышает производительность, эффективность резки металлов и снижает вибрацию.

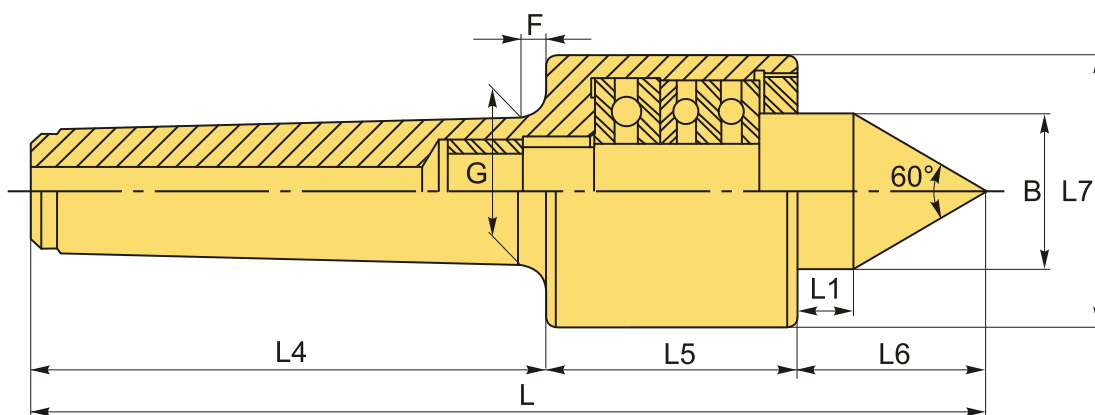

## ТЕХНИЧЕСКИЕ ХАРАКТЕРИСТИКИ

Бренд:	CNCM
Вид центра:	QL
Точность:	0.01 мм
Тип:	Вращающийся упорный
Макс. обороты:	2000 об/мин

Макс. масса обрабатываемой заготовки:	400 кг
Макс. радиальная нагрузка:	300 кг
Макс. осевое усилие:	400 кг
Особенность центра:	Высокоскоростной
F:	5 мм
G:	23.825 мм
L1:	15 мм
L4:	86 мм
L5:	47 мм
L6:	38 мм
L7:	53 мм
Конус Морзе:	MT3
B:	27 мм
L:	171 мм
Вес:	1.094 кг
Вес:	1.094 кг

