



**GS-KHS-MT3 Центр вращающийся с насадками (набор)**

Код: 09240

**78 651 Т** с НДС (за 1 шт.)

Бренд: CNCM



**ОПИСАНИЕ**

Набор вставок для вращающегося центра GS-KHS-MT3 – многофункциональное и экономичное решение. В комплекте вращающийся центр, 7 насадок и клин для извлечения вставок. Максимальное количество оборотов 3500 об/минуту.

В комплекте прочная деревянная коробка для хранения и транспортировки оснастки, вращающийся центр, 7 насадок (вставки для вращающихся центров) и клин для извлечения вставок.

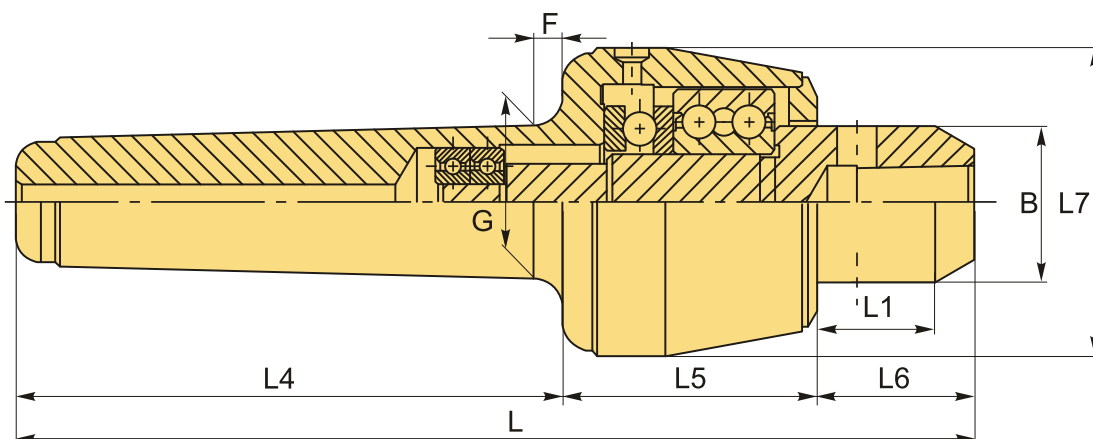

**ТЕХНИЧЕСКИЕ ХАРАКТЕРИСТИКИ**

Бренд:	CNCM
Вид центра:	GS-KHS-MT
Тип:	Вращающийся упорный Грибковый
Исполнение:	Исп. 1 с конусом 60° (стандартный) Исп. 2 с конусом 60°, проточенным под 30° (удлиненный)
Макс. обороты:	3500 об/мин

Макс. масса обрабатываемой заготовки:	400 кг
Макс. радиальная нагрузка:	300 кг
Макс. осевое усилие:	400 кг
Особенность центра:	Со сменными вставками Набор Высокоскоростной Для обработки деталей с центр. отверстиями
F:	5 мм
G:	23.825 мм
L1:	21 мм
L4:	86 мм
L5:	53 мм
L6:	29 мм
L7:	53 мм
Конус Морзе:	MT3
B:	27 мм
L:	168 мм
Вес:	1.600 кг
Габариты (длина/ширина/высота):	26x14x6 см
Вес:	1.600 кг

