



XZXXW-MT5-60C Центр вращающийся

Код: 09237

47 614 ₮ с НДС (за 1 шт.)

Бренд: CNCM



ОПИСАНИЕ

Упорный вращающийся задний центр XZXXW-MT5-60C с конусом Морзе №5, 60° для станков. Герметичное исполнение с уплотнителем, защита подшипников от пыли и СОЖ, большой срок службы оправки. Максимальное количество оборотов 2400 об/минуту.

Центр задней бабки токарного станка XZXXW-MT5-60C применяется для фиксации заготовок. Комбинация двойного ряда упорно-радиальных шарикоподшипников, упорных шарикоподшипников и игольчатых роликовых подшипников. Постоянная смазка длительного срока эксплуатации.

Станочный вращающийся центр типа XZXXW из легированной инструментальной стали, закаленной до 55-60 HRC, применяется для высокоскоростной точной обработки на средней скорости и средней подаче на станках с ЧПУ.

Несколько накладок для удобства работы.

Центры вращающиеся с резьбой повышают производительность, эффективность резки металлов и снижает вибрацию.

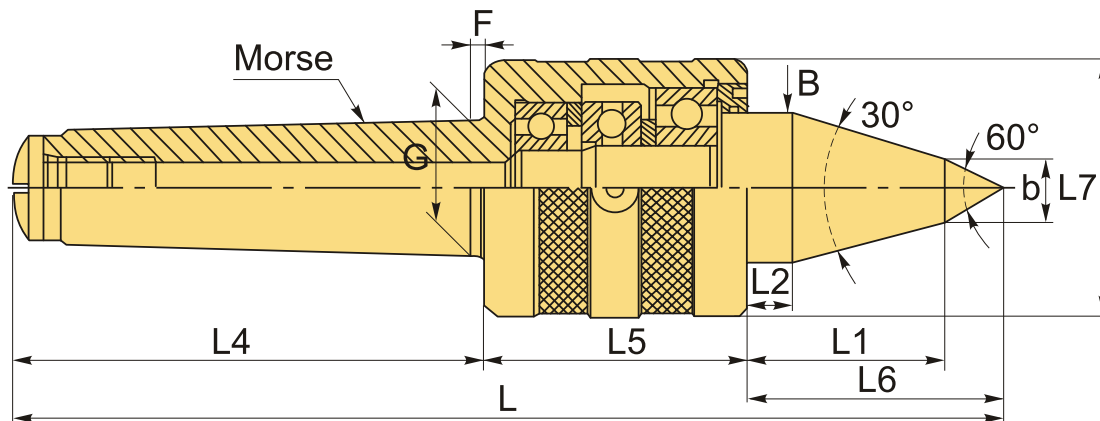

ТЕХНИЧЕСКИЕ ХАРАКТЕРИСТИКИ

Бренд:	CNCM
Вид центра:	XZXXW-MT
Точность:	0.01 мм
Тип:	Вращающийся упорный

Исполнение: Исп. 2 с конусом 60°, проточенным под 30°
(удлиненный)

Макс. обороты: 2400 об/мин

b: 16 мм

F: 9 мм

G: 44.399 мм

L1: 56 мм

L2: 21 мм

L4: 136 мм

L5: 63 мм

L6: 71 мм

L7: 78.5 мм

Конус Морзе: MT5

B: 38 мм

L: 270 мм

Вес: 3.402 кг

Вес: 3.402 кг

