

CSKNR2525M1207 резец для наружного точения

Код: 08940

15 300 ₮ с НДС (за 1 шт.)

Бренд: CNCМ



ОПИСАНИЕ

Резец токарный для наружного точения по металлу. Для пластин SN**1207**. Державка токарная с креплением типа S (прижим прихват сверху). С углом в плане 75°.

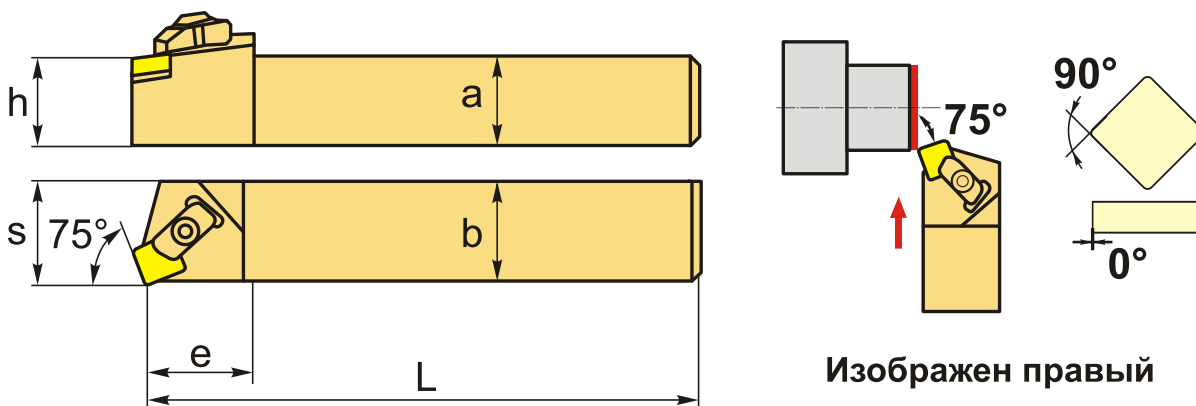

Изображен правый

ТЕХНИЧЕСКИЕ ХАРАКТЕРИСТИКИ

| | |
|----------------------------------|-----------------------------------------------|
| Бренд: | CNCМ |
| Подходящие пластины: | SN**1207** |
| Марка резца: | CSKNR/L |
| Вид точения: | наружное |
| Исполнение: | Правое |
| Система крепления: | C - прижим прихватом сверху (керам. пластины) |
| Сечение, а x b: | 25x25 мм |
| Длина, L: | 150 (M) мм |
| Размер устанавливаемой пластины: | 12 |

Форма устанавливаемой пластины:

S-квадратная

e: 25 мм

h: 25 мм

S: 32 мм

Вес: 0.802 кг

Вес: 0.802 кг

