



ZX-MT4-0.5T-60 Центр вращающийся

Код: 07954

109 664 Т с НДС (за 1 шт.)

Бренд: CNCM



ОПИСАНИЕ

Упорный вращающийся задний центр **ZX-MT4-0.5T-60** с конусом Морзе №4, 60° для станков. Герметичное исполнение с уплотнителем, защита подшипников от пыли и СОЖ, большой срок службы оправки. Точность 0.01, максимальные обороты 2500 об/мин.

Центр задней бабки токарного станка **ZX-MT4-0.5T-60** используется при повышенных нагрузках на станок. Станочный вращающийся центр типа **ZX-MT** выполнен из легированной инструментальной стали, закаленной до 60 HRC.

Комбинация из цилиндрического роликового подшипника, шарового подшипника и подшипника с глубоким желобом.

Оправка повышает производительность резания и уменьшает вибрацию.

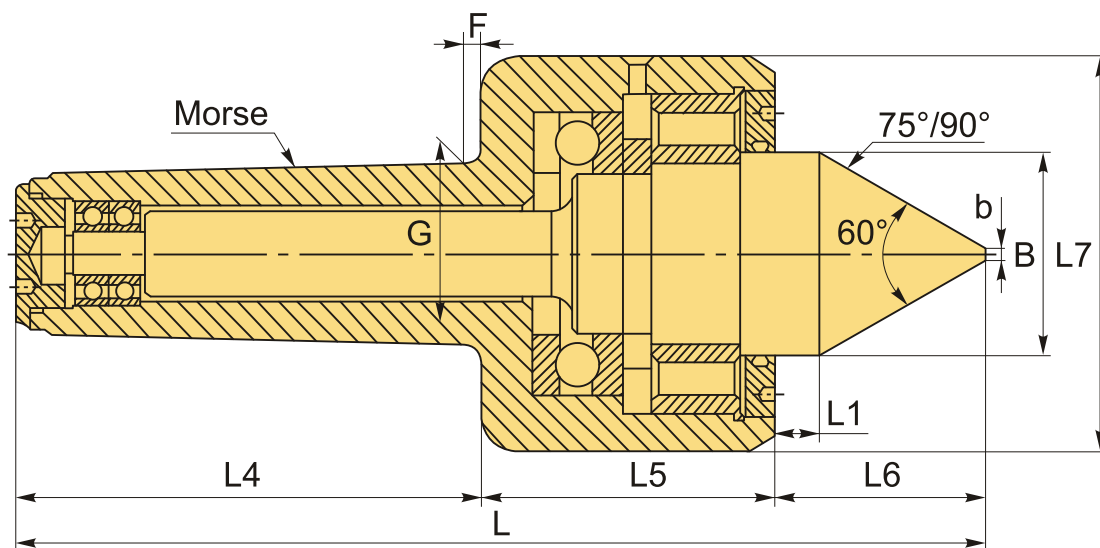

ТЕХНИЧЕСКИЕ ХАРАКТЕРИСТИКИ

Бренд: CNCM

Вид центра: ZX

Точность: 0.01 мм

Тип:

Вращающийся упорный

Исполнение:

Исп. 1 с конусом 60° (стандартный)

Макс. обороты:

2500 об/мин

Макс. масса обрабатываемой заготовки:

500 кг

Макс. радиальная нагрузка:

400 кг

Макс. осевое усилие:

500 кг

Особенность центра:

Усиленный для тяжелой обработки

b:

0.5 мм

F:

10 мм

G:

31.267 мм

L1:

14 мм

L4:

108 мм

L5:

72 мм

L6:

45 мм

L7:

78 мм

Конус Морзе:

MT4

B:

35 мм

L:

225 мм

Вес:

2.976 кг

Вес:

2.976 кг

