



GSXW-MT4-D12-60A Центр вращающийся

Код: 07950

84 726 ₸ с НДС (за 1 шт.)

Бренд: CNCM



ОПИСАНИЕ

Упорный вращающийся задний центр **GSXW-MT4-D12-60A** с конусом Морзе №4, 60° для станков. Герметичное исполнение с уплотнителем, защита подшипников от пыли и СОЖ, большой срок службы оправки. Максимальное количество оборотов 3500 об/минуту.

Центр задней бабки токарного станка **GSXW-MT4-D12-60A** применяется для фиксации заготовок. Комбинация двойного ряда упорно-радиальных шарикоподшипников, упорных шарикоподшипников и игольчатых роликовых подшипников.

Станочный вращающийся центр типа **GSXW** из легированной инструментальной стали, закаленной до 60 HRC, применяется для высокоскоростной точной обработки на средней скорости и средней подаче на станках с ЧПУ.

Оправка повышает производительность, эффективность резки металлов и снижает вибрацию.

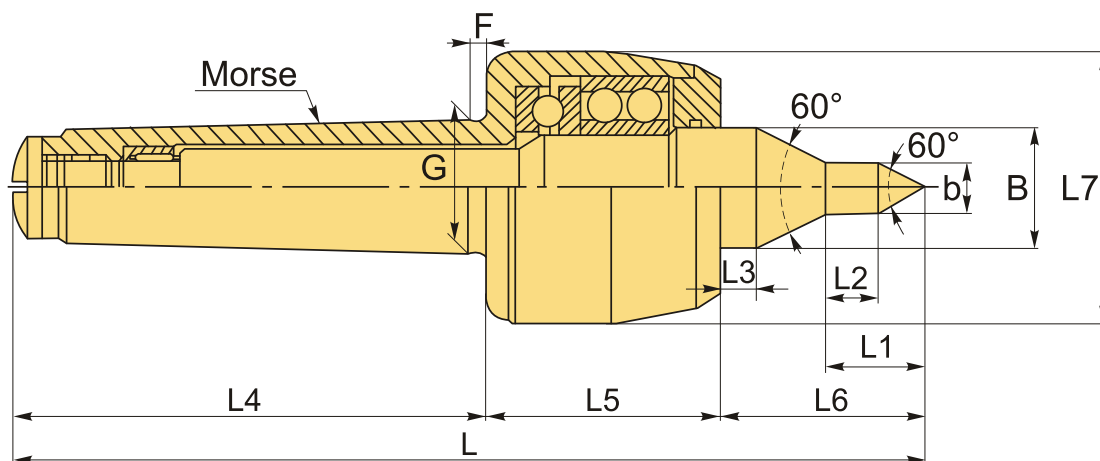

ТЕХНИЧЕСКИЕ ХАРАКТЕРИСТИКИ

Бренд:	CNCM
Вид центра:	GSXW-D
Точность:	0.01 мм

Тип:

Вращающийся упорный

Исполнение:

Исп. 3 с конусом 60°, проточенным под 60°
(утонченный)

Макс. обороты:

3500 об/мин

Макс. масса обрабатываемой заготовки:

400 кг

Макс. радиальная нагрузка:

300 кг

Макс. осевое усилие:

300 кг

Особенность центра:

Высокоскоростной
Прецизионный (высокоточный)

b:

12 мм

F:

6 мм

G:

31.267 мм

L1:

24.5 мм

L2:

14 мм

L3:

17.5 мм

L4:

109 мм

L5:

58 мм

L6:

58 мм

L7:

68.6 мм

Конус Морзе:

MT4

B:

31 мм

L:

225 мм

Вес:

1.976 кг

