



**SBHA20-16 Держатель осевого инструмента  
токарного станка**

Код: 07910

**18 912 Т** с НДС (за 1 шт.)

Бренд: CNCM



**ОПИСАНИЕ**

SBHA20-16 Держатель осевого инструмента для токарного станка. Предназначен для закрепления инструмента с цилиндрическим хвостовиком: расточные резцы (державки), сверла диаметром 16 мм и меньше. Используйте соответствующие переходные втулки, в том числе для конуса Морзе.

Держатель инструмента **SBHA20-16**. Вспомогательный инструмент для токарного станка позволяет надежно закрепить державку, сверло, отрегулировать длину вылета и центр, оперативно поменять инструмент на другой нужного размера. Жесткая фиксация – гарантия высокой точности осевого инструмента.

Державка на фото для демонстрации, приобретается отдельно.

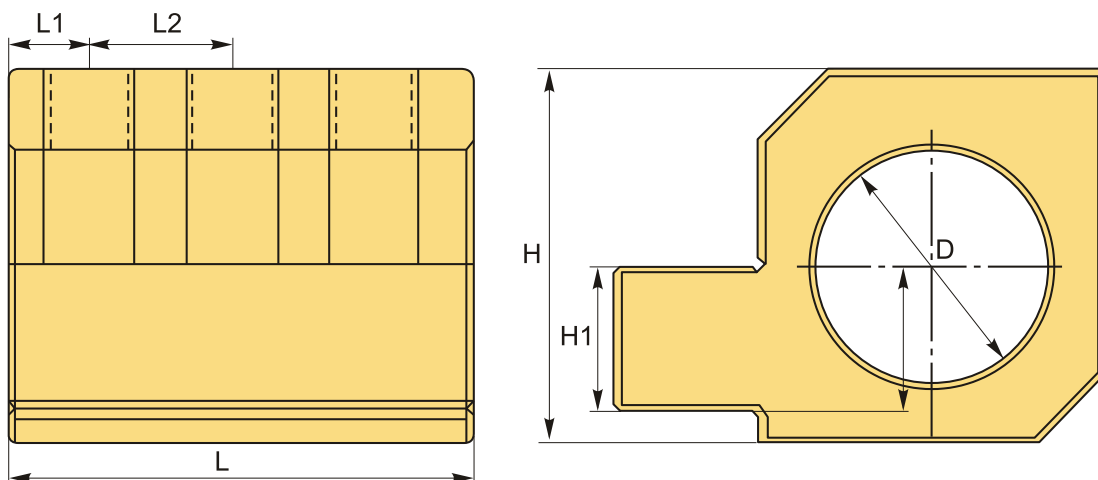

**ТЕХНИЧЕСКИЕ ХАРАКТЕРИСТИКИ**

Бренд:	CNCM
H:	37
L:	60
L1:	12 мм
L2:	24 мм
Вид держателя:	SBHA

Диаметр, D: 16 мм

H1: 20 мм

Вес: 1.160 кг

Габариты (длина/ширина/высота): 12x10x10 см

Вес: 1.160 кг

