



SEET12T3-FM CA5020 пластина для фрез

Код: 07288

2 803 ₮ с НДС (за 1шт.)

Бренд: CNCM



ОПИСАНИЕ

Сменная твердосплавная пластина по металлу SEET. Квадратная. Группа обрабатываемых материалов по ISO: P.

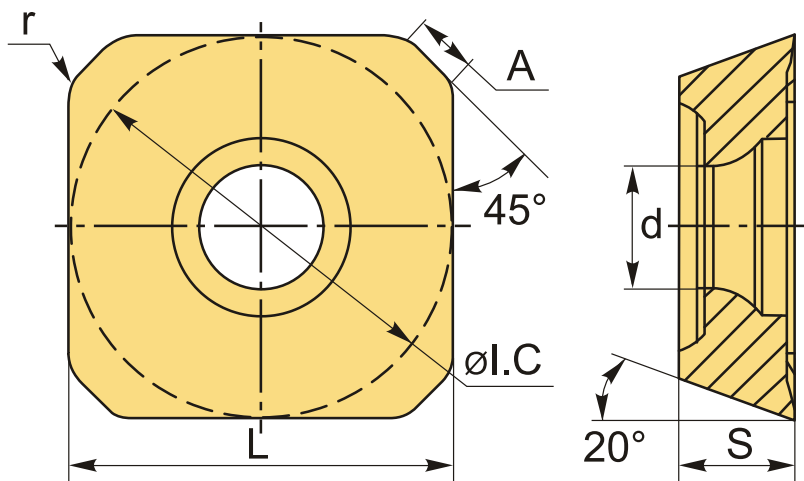

ТЕХНИЧЕСКИЕ ХАРАКТЕРИСТИКИ

Бренд:	CNCM
A:	2.55 мм
Вид обработки:	L (чистовая) M (получистовая)
Марка:	SEET
Вид пластины:	твердосплавные
Тип пластины (форма):	S-квадратная
Размер пластины:	12

Обр-мый материал:

P (сталь)

Радиус, r:

0.8 мм

Сплав фрезерования:

CA5020

L:

13.4 мм

ØI.C:

13.40 мм

S:

3.97 мм

d:

4.1 мм

Вес:

0.008 кг

Вес:

0.008 кг

