



PF01.22A27.080.04 фреза торцевая насадная со сменными пластинами

Код: 07259

**41 143 Т** с НДС (за 1 шт.)

Бренд: CNCM



## ОПИСАНИЕ

Фрезы торцевые насадные со сменными пластинами по металлу для фрезерного станка. Фрезы с углом в плане 90°. Диаметр - 80 мм. Для пластин TRKN2204.

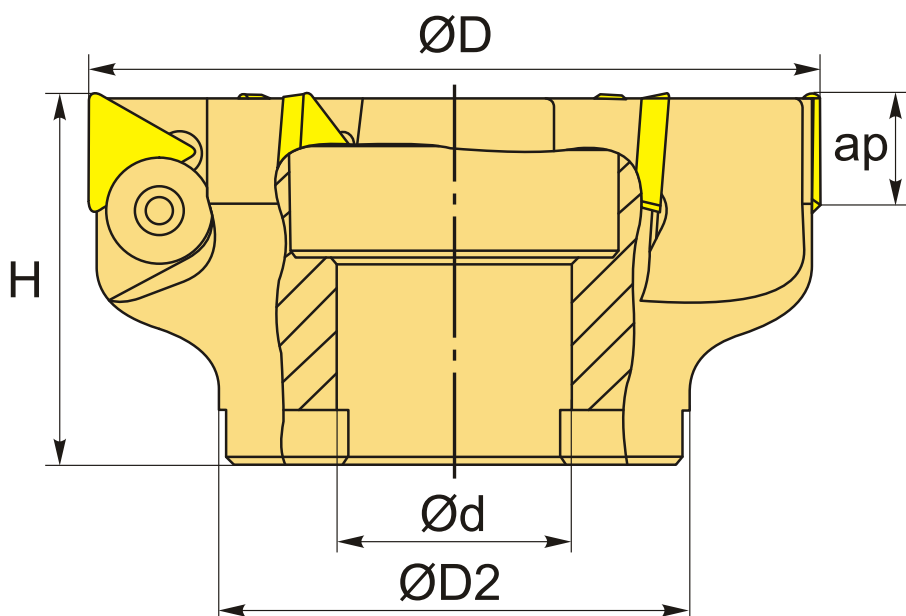

## ТЕХНИЧЕСКИЕ ХАРАКТЕРИСТИКИ

Бренд:	CNCM
Каналы для СОЖ:	Нет
Марка фрезы с пластинами:	PF01
Назначение фрезы:	Торцевая фреза Фрезерование уступов
Тип хвостовика:	Отверстие (насадная)
Марка фрезы:	PF01

Вид фрезы:	со сменными пластинами
Подходящие пластины:	ТРКН2204**
Угол фрезы/пластины:	90 °
∅D фрезы:	80 мм
Тип фрезы:	насадная
ар:	15 мм
∅D2:	60 мм
∅d:	27 мм
H:	50 мм
Количество зубьев:	4
Комплект пластин:	Приобретаются отдельно
Вес:	1.022 кг
Вес:	1.022 кг

