



DCMT11T304-NM CP3020 пластина для точения

Код: 07222

**2 698 ₮** с НДС (за 1шт.)

Бренд: CNCM



## ОПИСАНИЕ

Сменная твердосплавная пластина по металлу DCMT. Ромбическая 55°. Группа обрабатываемых материалов по ISO: P.

Сменная токарная твердосплавная пластина по металлу **DCMT**. Ромбическая 55°. Сплав **CP3020** лучшая комбинация основы с высокой износостойкостью и покрытием, состоящим из толстого слоя Al<sub>2</sub>O<sub>3</sub> и TiN из MT-Ti (CN), делает сплав пригодным для чистовой и получистовой обработки стали.

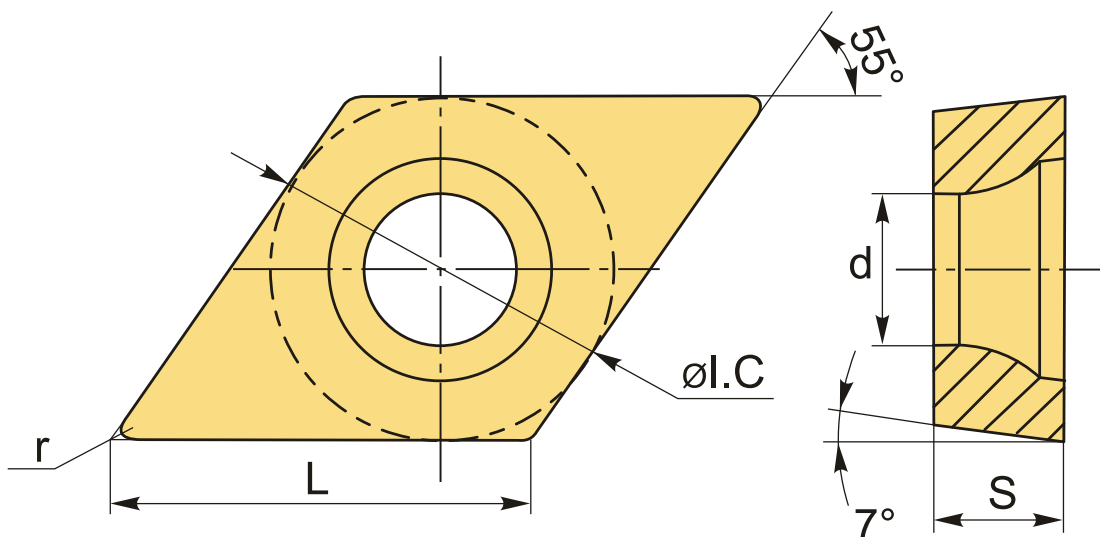

## ТЕХНИЧЕСКИЕ ХАРАКТЕРИСТИКИ

Бренд:	CNCM
Вид обработки:	L (чистовая) M (получистовая)
Марка:	DCMT
Вид пластины:	твердосплавные
Тип пластины (форма):	D-ромбическая 55°
Задний угол:	C-7°

Размер пластины:	11
Обр-мый материал:	P (сталь)
Радиус, г:	0.4 мм
L:	11.6 мм
ØI.C:	9.525 мм
S:	3.97 мм
d:	4.4 мм
Вес:	0.010 кг
Вес:	0.010 кг

